



UNIVERSIDAD CENTRAL DEL ECUADOR
FACULTAD DE FILOSOFÍA, LETRAS Y CIENCIAS DE LA EDUCACIÓN
CARRERA DE PEDAGOGÍA DE LA LENGUA Y LA LITERATURA

El erotismo en la poesía contemporánea del Ecuador

Trabajo de investigación previo a la obtención del Título de Licenciada en Ciencias de la Educación,
mención Ciencias del Lenguaje y Literatura

AUTOR: Bone Ortiz Denise Carolina

TUTOR: MSc. Calixto Gilberto Guamán Garcés

Quito, octubre del 2018

DERECHOS DE AUTOR

Yo, Denise Carolina Bone Ortiz, en calidad de autora y titular de los derechos morales y patrimoniales del trabajo de titulación **EL EROTISMO EN LA POESÍA CONTEMPORÁNEA DEL ECUADOR**, modalidad de proyecto de investigación, de conformidad con el Art. 114 del CÓDIGO ORGÁNICO DE LA ECONOMÍA SOCIAL DE LOS CONOCIMIENTOS, CREATIVIDAD E INNOVACIÓN, concedo a favor de la Universidad Central del Ecuador una licencia gratuita, intransferible y no exclusiva para el uso no comercial de la obra, con fines estrictamente académicos. Conservo a mi favor todos los derechos de autor sobre la obra, establecidos en la normativa citada.

Así mismo, autorizo a la Universidad Central del Ecuador para que realice la digitalización y publicación de este trabajo de titulación en el repositorio virtual, de conformidad a lo dispuesto en el Art. 144 de la Ley Orgánica de Educación Superior.

La autora declara que la obra objeto de la presente autorización es original en su forma de expresión y no infringe el derecho de autor de terceros, asumiendo la responsabilidad por cualquier reclamación que pudiera presentarse por esta causa y liberando a la Universidad de toda responsabilidad.

Firma:

Nombre: Denise Carolina Bone Ortiz

C.I.1726846064

Dirección electrónica: denisecarolina17@gmail.com

APROBACIÓN DEL TUTOR DEL TRABAJO DE TITULACIÓN

Yo, MSc. Calixto Gilberto Guamán Garcés, en mi calidad de tutor del trabajo de titulación, modalidad Proyecto de Investigación, elaborado por la señorita **DENISE CAROLINA BONE ORTIZ**, cuyo título es: **EL EROTISMO EN LA POESÍA CONTEMPORÁNEA DEL ECUADOR**, previo a la obtención del Grado de Licenciada en Ciencias de la Educación mención Ciencias del Lenguaje y Literatura, considero que el mismo reúne los requisitos y méritos necesarios en el campo metodológico y epistemológico, para ser sometido a la evaluación por parte del tribunal examinador que se designe, por lo que lo APRUEBO, a fin de que el trabajo sea habilitado para continuar con el proceso de titulación determinado por la Universidad Central del Ecuador.

En la ciudad de Quito, en el mes de octubre del 2018.

.....

MSc. Calixto Gilberto Guamán Garcés
DOCENTE – TUTOR
C. I. 1709738510

DEDICATORIA

Dedico esta tesis a mis queridos padres: Henry Bone y María Ortiz, ya que ellos hicieron posible este logro, con su apoyo moral y económico, me encaminaron a ser una profesional.

A mí amado hijo Joaquín Emiliano quien es mi motor para ser cada día una mujer de éxito.

Denise Bone

AGRADECIMIENTO

A mis padres e hijo, quienes son la base primordial para seguir adelante con mis sueños.

A mi querido y respetado tutor MSc. Calixto Guamán, gracias por todo el apoyo que me brindo en mi carrera universitaria, guiando mis pasos para ser una profesional.

A mi prestigiosa Universidad Central y la Carrera de Pedagogía de la Lengua y la Literatura, por incentivarne a ser una gran profesional.

Denise Bone

ÍNDICE DE CONTENIDOS

DERECHOS DE AUTOR.....	ii
APROBACIÓN DEL TUTOR DEL TRABAJO DE TITULACIÓN.....	iii
DEDICATORIA.....	iv
AGRADECIMIENTO.....	v
ÍNDICE DE CONTENIDOS.....	vi
RESUMEN.....	xi
ABSTRACT.....	xii
INTRODUCCIÓN.....	1
CAPÍTULO I.....	3
EL PROBLEMA.....	3
Planteamiento del problema.....	3
FORMULACIÓN DEL PROBLEMA.....	4
PREGUNTAS DIRECTRICES.....	4
OBJETIVOS.....	4
Objetivo General.....	4
Objetivos específicos.....	4
JUSTIFICACIÓN.....	5
CAPÍTULO II.....	7
MARCO TEÓRICO.....	7
Antecedentes de la Investigación.....	7
Fundamentación teórica.....	8
EL ORIGEN DE EROS.....	8
Erotismo.....	8
Seducción.....	9
Corporalidad.....	9
ZONAS ERÓGENAS.....	10
Zonas erógenas primarias.....	10
Zonas erógenas secundarias.....	11

Zonas erógenas terciarias	11
SEXUALIDAD	11
Autoerotismo	12
Placer sexual.....	12
Pornografía vs Erotismo.....	13
DIMENSIONES DE LA SEXUALIDAD.....	14
Dimensión biológica.....	14
Dimensión psicológica	14
Dimensión ética.....	14
Dimensión sociocultural.....	14
Religión	15
HOLONOS DE LA SEXUALIDAD	16
Holón de la reproducción	17
Holón del género	17
Holón del erotismo	17
Holón del vínculo afectivo	17
SEXO	18
Sexo como placer	18
Sexo como amor.....	19
AMOR.....	20
Amor erótico	20
Amor romántico	20
EROTISMO A TRAVÉS DE LA HISTORIA.....	21
La prehistoria.....	21
Antiguo Egipto	21
Antigua Grecia	22
Roma	22
Antiguo Oriente.....	23
Edad Media	23

El Renacimiento	24
Sexualidad en la actualidad	24
EROTISMO DE GÉNERO	24
Erotismo femenino	25
Erotismo masculino.....	26
PERÍODOS DE LA LITERATURA ECUATORIANA	26
Período Precolonial o Aborigen	28
Período Colonial.....	28
Período Independentista	29
Período Republicano	30
Período Contemporáneo	31
POESÍA CONTEMPORÁNEA	32
Poetas contemporáneos ecuatorianos	33
LITERATURA ERÓTICA.....	34
Kamasutra.....	35
Ananga Ranga	35
Poesía erótica ecuatoriana	36
Escritores de poesía erótica en Ecuador	37
FUNDAMENTACIÓN LEGAL	41
DEFINICIÓN DE TÉRMINOS BÁSICOS	42
DEFINICIÓN CONCEPTUAL DE VARIABLES	43
CAPÍTULO III	44
METODOLOGÍA	44
Enfoque de la investigación	44
Nivel de investigación.....	44
Investigación descriptiva.....	44
Población.....	44
Diseño de investigación.....	44
Investigación Bibliográfica – Documental.....	44

Investigación de Campo	45
OPERACIONALIZACIÓN DE VARIABLES	45
TÉCNICAS DE INVESTIGACIÓN	47
Técnica Documental.....	47
Técnica de campo	48
Validez y confiabilidad	48
Validez	48
Confiabilidad.....	48
Técnicas e instrumentos de recolección de datos	48
Técnicas de procesamiento y análisis de resultados.....	49
CAPÍTULO IV	50
ANÁLISIS E INTERPRETACION DE RESULTADOS	50
CAPÍTULO V	71
CONCLUSIONES Y RECOMENDACIONES	71
CAPÍTULO VI.....	74
LA PROPUESTA.....	74
ÍNDICE DE CONTENIDOS.....	74
INTRODUCCIÓN	75
METODOLOGÍA	79
REFERENCIAS	81
ANEXO.....	84
Instrumento de la entrevista	84

LISTA DE TABLAS

Tabla N° 1 Diferencias entre erotismo y pornografía.....	13
Tabla N° 2 Línea del tiempo de la literatura ecuatoriana	27
Tabla N° 3 Operacionalización de Variables.....	45
Tabla 4. Cuadro comparativo acerca del erotismo	69

LISTA DE GRÁFICOS

Gráfico N° 1 Zonas erógenas.....	9
Gráfico N° 2 Componentes de un Holón Sexual	16
Gráfico N° 3 Subsistemas de sexualidad	18
Gráfico N° 4 Mapa del sexo	19
Gráfico N° 5 Diferencias y semejanza entre el lenguaje habitual y lenguaje poético	33

UNIVERSIDAD CENTRAL DEL ECUADOR
CARRERA DE PEDAGOGÍA DE LA LENGUA Y LA LITERATURA

TÍTULO: El erotismo en la poesía contemporánea del Ecuador

Autor: Denise Carolina Bone Ortiz

C.C. 1726846064

Tutor: MSc. Calixto Guamán Garcés

Quito, octubre del 2018

RESUMEN

La investigación realizada, tiene como objetivo analizar el contenido erótico presente en la poesía contemporánea del Ecuador, tomando en cuenta poemas de escritoras y escritores, que poseen obras con esta temática, en nuestro país la sociedad ha catalogado a la poesía erótica como un género relacionado a lo carnal, por esta razón se desea aclarar que estos escritos se basan en las emociones y sensaciones, mediante el juego de palabras, dejando de lado los temas obscenos, creando así representaciones de arte, que sean llamativas para el lector. Este trabajo utilizó una metodología cualitativa, la técnica de la entrevista, cuyo instrumento fue un cuestionario, permitió mayor recopilación y discernimiento de información; para finalizar se establecieron las conclusiones generales que permitieron consecuentemente elaborar las recomendaciones, relacionando las dos variables a ser investigadas. Todo el producto investigativo ofrecerá ayuda a posteriores investigaciones sobre los elementos que se hayan presente en la poesía erótica contemporánea.

PALABRAS CLAVE: EROTISMO, POESÍA CONTEMPORÁNEA, EMOCIONES, SENSACIONES, SENTIDOS, PREJUICIOS SOCIALES.

CENTRAL UNIVERSITY OF ECUADOR
FACULTAD DE FILOSOFÍA, LETRAS Y CIENCIAS DE LA EDUCACIÓN
CARRERA DE PEDAGOGÍA DE LA LENGUA Y LA LITERATURA

TITLE: Eroticism in the contemporary poetry of Ecuador

Author: Denise Carolina Bone Ortiz

C.C. 1726846064

Tutor: MSc. Calixto Guamán Garcés

Quito, octubre del 2018

ABSTRACT

The research carried out, aims to analyze the erotic content present in the contemporary poetry of Ecuador, taking into account poems by writers and writers, who have works with this theme, in our country society has classified erotic poetry as a related genre to the carnal, for this reason we want to clarify that these writings are based on emotions and sensations, through the play of words, leaving aside the obscene themes, thus creating art representations, which are striking for the reader. This work used a qualitative methodology, the interview technique, whose instrument was a questionnaire, allowed for greater collection and discernment of information; finally, the general conclusions were established that allowed the recommendations to be elaborated, relating the two variables to be investigated. All the research product will offer help to further research on the elements that are present in contemporary erotic poetry.

KEY WORDS: EROTIC, CONTEMPORARY POETRY, EMOTIONS, SENSATIONS, SENSES, SOCIAL PREJUDIC

INTRODUCCIÓN

La literatura erótica es un género en el cual los textos se relacionan, directa o indirectamente, con el deseo, el cuerpo y el amor sexual. Leer la escritura erótica de poetas contemporáneos implica relacionarse con las experiencias vitales y culturales de los autores reflejadas en el texto, desentrañar su mundo de fantasías, deseos configurados en un sentido complejo que evoca la palabra y desenvuelve paso a paso los signos creativos de su potencial artístico y cultural de acuerdo al análisis crítico e interpretativo de lo literario, que va más allá de una simple apreciación impresionista. De esta manera, es importante describir y analizar los sentidos profundos de la dimensión erótica de los poemas. Un poema erótico tiene como propósito la exaltación del amor físico, en este sentido es un subgénero literario del que es posible extraer una conceptualización, tiene una serie de rasgos identificativos que permiten encuadrarla dentro de una familia de textos, para que produzca en los lectores una sensación de intriga. Cuando alguien se enfrenta a un texto erótico de alguna manera puede presumir y percibir su contenido, en tanto se ajuste a una codificación literaria, en el caso del erotismo las opiniones son mucho más dispares, esta diversidad también se ha trasladado al campo literario de manera que en un esfuerzo de conceptualización, se puede hablar de dos realidades: la literatura erótica y el erotismo literario.

Para demostrar la influencia de las mujeres escritoras, en esta tesis se analizó e interpretó algunos poemas del libro “Poesía erótica de mujeres”, en cual se resaltó el erotismo a través de las letras.

En el capítulo I, se establece el planteamiento del problema, que ayuda a enmarcar teóricamente la problemática, presentar propuestas adicionales que se desea plantear como soluciones al problema.

Capítulo II, recolección de información a través de la investigación documental - bibliográfica, que determinó cuál es el conocimiento existente en el área a investigar.

Capítulo III, Metodología de la investigación, explica los lineamientos que permitieron lograr el cumplimiento del trabajo, utilizando un método cualitativo para mejorar los aspectos teóricos, con ayuda de diferentes fuentes bibliográficas, este diseño se aplicó de acuerdo al proyecto que se desarrolló y a las ideas del investigador.

Capítulo IV, Análisis e interpretación de resultados, se destacó el contenido de cada poema erótico, luego de una búsqueda de información cuidadosa de diferentes autores contemporáneos ecuatorianos, por lo cual se utilizaron varias citas, que fueron analizadas para una mejor comprensión.

Capítulo V, Conclusiones y recomendaciones se redactaron reflexionando sobre los resultados que se identificaron en la investigación, comparándolas con el planteamiento del problema, dando respuesta a cada objetivo tanto general como específicos.

Capítulo VI, la propuesta, es el producto final de todo el trabajo de investigación, en el cual se establecieron una serie de líneas interdisciplinarias, argumentando las ideas claves que se presentaron en el trabajo.

CAPÍTULO I

EL PROBLEMA

Planteamiento del problema

La literatura erótica responde a los cánones que marcan las distintas épocas como un subgénero literario, un texto erótico se haya bien diferenciado de lo pornográfico y obsceno, no despierta más sensualidad que el propio deseo sexual, excita la memoria sensorial del lector, en la descripción de lo erótico se retrata la esencia, lo más sublime de la naturaleza humana. Una poesía erótica es tan amplia como la imaginación del escritor, el contenido erótico de un poema no está relacionado con el grado de erotización o de erotismo que puedan contener algunos de sus versos, puesto que el tema de estos poemas es muy amplio por ende se centrará en el lenguaje, el estilo y en el enfoque o la mirada desde la cual se aborda el contenido. El erotismo se convierte en formas narrativas que pueden ser poéticas, noveladas, ensayos, hasta una escritura fragmentaria sobre el deseo, siendo tal escritura un abanico abierto desde un polo de sensibilidad y belleza al de la provocación, la violencia, el pensar escandaloso. En total, en su conjunto y particularidad, parábola mágica de la vida.

Desde el punto de vista literario el erotismo abarca evocaciones sensuales que no buscan la provocación o el escándalo, es decir que se contraponen a la pornografía y a la obscenidad. Prácticamente existe una delgada línea entre pornografía y erotismo. En la literatura erótica se juegan roles de placer, de satisfacción, es un continuo cuestionamiento de todo a través de la palabra. La poesía puede llegar a ser mucho más estimulante que una película pornográfica, la descripción de la belleza de una mujer, por ejemplo, se entrega a la belleza del mundo. El poeta reflexiona sobre los momentos de la vida humana. El lenguaje de la delicadeza humana, con los poemas se conserva la vida más intensa, tanto en los extremos de euforia, en los momentos más dolorosos, o las riquezas más grandes que proporcionan los sentidos, lo erótico busca producir placer al lector por medio de las palabras, estas poseen una sensualidad, ya que llega al oído a la cabeza y luego al corazón. Al igual que el lenguaje el deseo, convierte a las personas en seres complejos capaces de transformar la realidad, el erotismo supone la búsqueda completa, ir al encuentro con el otro, también lo más íntimo de cada uno y el modo de exploración de los que cuerpos.

Se pretende aportar una visión que reconozca el tema del erotismo como una construcción social que tiene que ver con que es lo que se considera, frente a que es adecuado sentir placer, lo que puede ser placentero para una cultura, para un grupo social, puede ser no placentero para otros. El presente proyecto aborda el análisis e interpretación de rasgos eróticos en un texto poético. Los temas eróticos y sexuales están presentes siempre en la realidad, se imponen por sí solos, ya sea de manera sutil o de forma más explícita. Después de todo el erotismo es parte de la vida misma, no hay modo de pasarlo

por alto, y a través de este se generan las fantasías eróticas, que forman parte de la cultura erótica; que han permitido al ser humano incrementar su atractivo y su actividad sexual, implementando modificaciones físicas, corporales, uso de artefactos eróticos, de códigos simbólicos eróticos y la creación de fantasías a través de la imaginación y de los recuerdos, el erotismo subyace la esencia humana, esta capacidad evoca una respuesta frente a los estímulos que conducen al placer, esta respuesta es personal, y subjetiva.

Vale la recalcar que con la poesía se incorporan varios aspectos que son apartados por la sociedad, generando pensamientos cerrados al tema de lo erótico. La realización de esta investigación estableció una serie de rasgos eróticos presentes en la poesía de escritores contemporáneos conociendo como se integran elementos sociales, culturales y psicológicos que transcurren en la vida diaria dentro de su texto poético, generando en el lector placer y goce.

FORMULACIÓN DEL PROBLEMA

¿Qué rasgos eróticos se encuentran presentes en la poesía de diferentes escritores contemporáneos del Ecuador? Esta pregunta hace referencia a todos los puntos que se presentan al momento en que el escritor decide escribir poesía erótica.

PREGUNTAS DIRECTRICES

- ✓ ¿Cuáles son los diferentes elementos que se hayan en la poesía erótica?
- ✓ ¿Cómo evoluciona el erotismo en las diferentes culturas?
- ✓ ¿Cuál es la relación entre erotismo y poesía?
- ✓ ¿Qué papel juega la mujer al momento de escribir poesía erótica?

OBJETIVOS

Objetivo General

Analizar el contenido erótico que se presenta en la poesía contemporánea del Ecuador

Objetivos específicos

- Identificar los elementos que se encuentran inmersos en la poesía erótica.
- Contrastar la evolución del erotismo a través del tiempo en las diferentes culturas.
- Determinar la relación que existe entre erotismo y poesía.
- Relacionar el papel de la mujer con la literatura.

JUSTIFICACIÓN

La poesía erótica está alcanzando en los últimos años una gran popularidad entre autores y lectores gracias a una visión cada vez más libre e inteligente de este género, al tiempo que despierta el interés del mundo editorial. Este éxito lleva a algunos narradores a pensar, equivocadamente, que todo vale si se es erótico escribiendo. El corpus de la poesía erótica es tan denso como sutil, supera sexos y nacionalidades, vence al tiempo y hace del poema la patria más sincera de lo que se siente en las relaciones. Por eso, ante la vastedad de poemas y poetas, ampliar la capacidad erótica es una forma de expresar libremente fantasías, sensaciones, emociones o pensamientos. Conviene puntualizar que desde el punto de vista histórico, la literatura erótica es la que sufre el límite de la censura y de algunas creencias religiosas que consideran este tipo de lenguaje como un discurso tabú. La erótica es la expresión gestual de la sexualidad, su realización en hechos, relaciones, vivencias de nuestro sexo. El círculo de la erótica comprende el deseo, la atracción, la seducción y el erotismo en sí. Las propias fantasías sexuales y el cerebro juegan un papel fundamental, así como el cuerpo sexuado y la socialización y la cultura en la que se educa. El erotismo se refiere a un sistema amplio y global que supera las características propias de cada persona para llegar a interactuar con otros, su amatoria y su forma de relacionarse en función de cómo vive su sexualidad. Esta investigación busca centrarse en la poesía escrita por hombres y mujeres, ya que en los últimos años la mujer con esfuerzo y dedicación realiza poesía que causa placer, pero que muchas veces recibe una negativa por parte de la sociedad.

A medida que en los temarios, la cronología avanza y se acerca a la época actual, se busca la igualdad entre hombres y mujeres. Por esta razón se desea establecer los rasgos eróticos presentes en la poesía de escritores contemporáneos. Al momento de hablar de erotismo o escuchar a alguien referirse de este tema, se viene a la mente una serie de ideas relacionadas con una experiencia sexual, el erotismo ha sido ampliamente definido por literatos, médicos, sexólogos, psicólogos, etc. Los tiempos han cambiado y la llamada “posmodernidad” ha permitido que los escritores que antes se movían en el anonimato y la clandestinidad salgan a la luz pública para deleitarnos con su chispeante fantasía y su pirotecnia verbal, capaces de convertir el tema erótico en una magnífica obra de arte; más todavía, existen nuevos desafíos, un evidente “destape” y una juventud dispuesta a modificar los códigos morales de sus abuelos.

Los estudiantes de secundaria ya no tienen por qué mirar una revista erótica a escondidas, detrás de los muros del colegio o en un rincón de la habitación. El mundo comercial irrumpe en las costumbres sexuales, introduciendo por todos los medios mensajes eróticos que antes estaban destinados sólo a los mayores de edad. Hoy, en cambio, todo es distinto. El tema de la sexualidad está contemplado desde una perspectiva mucho más natural, gracias a la abundante información proporcionada por los medios de comunicación y las innovaciones hechas dentro del sistema educativo moderno. El

encuentro erótico permite imaginar otros mundos posibles, y escuchar cosas que no son audibles, comprensibles en un primer momento. A través del lenguaje se erotiza el deseo de los cuerpos como transfiguración de la libido. Los poemas cantan el deseo de los cuerpos que se aúnan también en las palabras. Así, el oficio de la poesía asume el oficio de los cuerpos como materia prima para su creación poética, el papel del erotismo en la vida de las personas es muy importante. El tema del cuerpo y el deseo es constante en la poesía contemporánea en el siglo XX, una serie de poetas empezaron a hablar de aquello que habían callado por siglos, porque el prejuicio les tapaba la boca: reconocieron su cuerpo en el ejercicio libre del lenguaje, y esto los llevó al “erotismo literario”.

Para lograr el cumplimiento de los objetivos de estudio, se utilizaron entrevistas que permitieron reconocer la importancia de leer literatura, mejorando la construcción del lenguaje y la vinculación con la sociedad, la investigación documental y digital fue primordial para recolectar la información, se estableció los orígenes del erotismo mediante ejemplos de diversas épocas, desde los primeros escritos eróticos de la historia de Oriente y Occidente hasta las propuestas más arriesgadas actuales, por tanto es un proyecto de investigación factible y de relevancia social por su aporte a la literatura en cuanto al análisis de poemas eróticos, por lo que incorpora elementos multiculturales, psicológicos y sociales. Se manifestó que el fascinante género de la poesía erótica es más complejo de lo que parece a primera vista, y que para escribir un buen poema erótico no basta con verter sensualidad y erotismo sobre el papel, sino que también se requiere técnica. Una selección de poemas eróticos permitió observar las diferencias entre los distintos autores, movimientos, y corrientes poéticas. Esta investigación se realizó con el propósito de ser motivación para futuras investigaciones que amplíen más la temática y brinden herramientas útiles para una comprensión más profunda de la poesía contemporánea del Ecuador.

CAPÍTULO II

MARCO TEÓRICO

Antecedentes de la Investigación

Galo Vinicio Andrade Moyano (2016), autor de la tesis “El erotismo en la obra “El Decamerón” de Giovanni Boccaccio”, investigación realizada para tener el Título de Licenciado en Ciencias de la Educación, mención Lenguaje y Literatura, de la Universidad Central del Ecuador, hace referencia a las estructuras picarescas que existían en los relatos del Decamerón, esta es una obra importante en la literatura por su transgresión, censura, sus personajes imperfectos, su narración en prosa y la tradición que el hombre tiene del mundo, que es el propio ser humano. Todo tuvo su inicio con la peste bubónica, la peste negra en Florencia que mato a mucha gente. Los temas que se tratan son el amor, la inteligencia humana, la fortuna, la tragedia, la ingenuidad, las bromas y sobre todo el erotismo. Todas las cosas sexuales, eróticas que se presentan, los lugares comunes, las cosas vulgares, en esta prosa se encuentran bien detallados.

Manuel Bladimir Cabascango Ponte (2015) autor de la tesis “El erotismo en la obra “Shifu, harías cualquier cosa por divertirme” de Mo Yan, para adquirir Título de Licenciado en Ciencias de la Educación, mención Lenguaje y Literatura, de la Universidad Central del Ecuador, recalca que el protagonista es el viejo Ding, un hombre que ha dedicado 43 años de su vida a una fábrica municipal ganadera y se ha ganado el título honorífico de "shifu" o maestro. A pesar de recibir tal reconocimiento y una semana antes de jubilarse le despiden de manera inesperada. A partir de ese momento decide convertirse en un empresario. A estas alturas de su vida se adentra en el mundo capitalista, símbolo de la población china tratando de dar la cara a la China moderna.

Adriana Ibelia Pita Andrade (2016), autora de la tesis “El erotismo, la obsesión y el cumplimiento del deber en la obra “Pantaleón y las visitadoras” de Mario Vargas Llosa, para la obtención del Título de Licenciada en Ciencias de la Educación, mención Lenguaje y Literatura, de la Universidad Central del Ecuador, acota que dentro de esta obra se hayan muchos aspectos relacionados con la sexualidad , ya que los reclutas están condenados a vivir como castas palomas en el calor pecaminoso y por falta de mujeres se presentaban casos de zoofilia y homosexualidad. A partir de la delirante historia del capitán Pantaleón, que arma un prostíbulo en la selva amazónica, Deira construye un mundo dominado por la desmesura, en donde el erotismo y la muerte son una inmensa metáfora del militarismo.

Fundamentación teórica

EL ORIGEN DE EROS

La adoración de Eros era poco común en la Grecia más antigua, pero más tarde llegaría a estar muy extendida. Fue adorado fervientemente por un culto a la fertilidad y jugó un importante papel en los misterios eleusinos. En Atenas, compartió con Afrodita un culto muy popular y se le consagraba el cuarto día de cada mes. Graves (2016) afirma:

Hay quienes sostienen que eros, nacido del huevo universal, fue el primero de los dioses ya que sin él no podía haber nacido ninguno de los demás. (...). Era un niño muy desmandado, que no mostraba respeto alguno por la edad o las posiciones, y que pasaba el tiempo volando con sus alas de oro, disparando por doquier sus flechas armadas de lengüetas o encendiendo corazones a propósito con sus terribles antorchas. (p.24).

Algunos consideraban que este dios es el encargado de la lujuria, el cariño y el sexo, y en muchos casos era adorado por sus milagros en la fertilidad, de su nombre se derivan palabras como erotismo, Su equivalente en romano es cupido, que significa deseo, también conocido como Amor. Posee una fuerte relación con la diosa del amor Afrodita, la historia narra que siempre llevaba un arco y flechas las cuales utilizaba para realizar amarres amorosos.

Erotismo

La resolución de ir más allá de los límites de la prohibición es la que une a veces las manifestaciones eróticas con la crueldad. Una amplia gama de matices dentro del espectro de las prohibiciones es la que mantiene una retroalimentación constante con la trasgresión. El juego constante entre estos dos elementos es el impulso motor del erotismo. La experiencia individual conduce a las trasgresiones que, dejando lo prohibido como tal, lo mantienen para gozar de él. De acuerdo con Lagarde (1997), “El erotismo consiste en la exaltación o inhibición de los impulsos libidinales.” (p.207). Como se puede observar, esa exaltación de ánimo en las personas, más conocida como erotismo es la que dispara aquellos impulsos sensoriales que incentivan la cópula en los seres humanos, más allá de pensar en las imágenes por si solas, existen impulsos en las diferentes zonas erógenas que se activan a través de los sentidos. El número y calidad de los encuentros sexuales y el disfrute de los mismos forma parte esencial de la experiencia erótica.

El papel del erotismo en la vida de las personas es muy importante, aunque por mucho tiempo a este término se le restó importancia. Desde la posición de Ianantuoni (2010) “Erotismo es la capacidad humana de experimentar las respuestas subjetivas que evocan los fenómenos físicos percibidos como deseo sexual.”. (p. 48). El deseo sexual se puede definir en grados de mayor o menor apasionamiento, es un elemento primordial que forma parte de la sexualidad de cada individuo. El mismo puede ser satisfactorio de diferentes maneras, a través de comportamientos sexuales que permiten que se genere placer con otras personas, de modo erótico.

Rubio (1994) expresa que “El erotismo es un elemento de la sexualidad que nos remite a las experiencias más comúnmente identificadas como sexuales.” (p. 35). En cuanto al concepto de erotismo como categoría de análisis teórico propiamente dicha, es también necesario establecer una demarcación clara entre lo que es el erotismo vinculado, por un lado, con la práctica sexual, y por otro, con el discurso sobre la sexualidad. Si bien práctica y discurso están directamente relacionados, es importante separarlos en términos metodológicos porque, mientras que las exploraciones teóricas respecto al tema siempre se refieren al discurso, las manifestaciones artísticas se concentran en la práctica. Dicha práctica como manifestación artística es una especie de narrativa afectada por el discurso, pero puede, sin duda alguna, relacionarse con él de modo versátil: en forma contestataria, refrendándolo, afirmándolo o incluso negándolo. Concentrarse en el erotismo en el género narrativo implica analizar el concepto en una dimensión que va más allá de lo sexual para detenerse en las dinámicas de poder y en la producción de sujetos que se relacionan con el discurso de la sexualidad.

Sedución

Cuando se menciona la palabra seducción, se viene a la mente una serie de ideas que se encuentran relacionadas con el sexo, pues hablar de seducción es referirse a relaciones interpersonales, para que se de este proceso debe existir interés por parte de los involucrados, atracción sintonía y sobre todo estar en un ambiente de confort. Vallejo (2008) sostiene que la seducción “Se trata de una forma de comunicación que sigue leyes específicas, un juego psicológico orientado a fascinar en el que apenas interviene la belleza física, porque, con el corazón y la cabeza imantados, el seducido suele encontrar atractivo, o incluso arrebatador, el aspecto físico de los seductores”. (p. 13). Cuando se da una comunicación se transmiten dos tipos de mensaje, el mensaje explícito que se da de forma consciente y el mensaje implícito que se expresa en muchas ocasiones de forma en que la persona que lo dice no se da cuenta. En lo que se dice, como se lo dice hay mucha más información de la que se cree estar transmitiendo. Por eso es importante dominar el mensaje que se desea expresar. La seducción es el acto que consiste en inducir o persuadir a alguien con un fin, este fin es el de modificar su opinión, o hacerle adoptar un determinado comportamiento o aptitud y siempre suele emplearse sobre todo en el ámbito de lo sexual.

Corporalidad

La corporalidad permite expresar los sentimientos, afectos y pensamientos, y que exista una relación con el mundo; todo tiene una dimensión corporal, incluyendo al amor. A través de la corporalidad se transmiten aquellas experiencias que emergen del mundo emocional y mental, y estas se manifiestan en el estado anímico del cuerpo. De Castro & Gómez (2011) dan a conocer que “El ser humano no solo encarna su vivencia corporalmente, sino que también puede ser consciente ello, lo cual debe ser el punto de partida de todo proceso de conocimiento y comprensión psicológica”. (p.246). La

corporalidad es una vía directa para observar, escuchar, conocer la disposición anímica, energética y emocional de unos y otros. El lenguaje del cuerpo sólo puede ser entendido por otro cuerpo.

ZONAS ERÓGENAS

Son las partes del cuerpo, no necesariamente el área genital, que si se estimulan de la forma adecuada pueden generar un orgasmo, estas zonas son muy subjetivas, cambian de persona a persona. El cuerpo juega un papel importante en la sexualidad, por ello podemos encontrar zonas erógenas que son el elemento físico, elementos psicológicos y elementos energéticos. Jimes (1981) manifiesta que las zonas erógenas, “Son las regiones del cuerpo que actúan como gatillo y/o descarga de la excitación sexual; algunas son remotas tales como el lóbulo de la oreja; los labios o los pezones y otras, como el clítoris específicamente, son órganos con capacidad especial de desatar el orgasmo”. (p.152). Esa excitación sexual es la forma que tiene el cuerpo de reaccionar a la estimulación erótica y comprende una secuencia ordenada de cambios en el cuerpo que preparan a la persona para el acto sexual, como fases para que se dé una respuesta sexual puede presentarse el deseo, la excitación, el orgasmo, etc. Esta forma parte de los reflejos y de las habilidades corporales para generar una respuesta inmediata, una persona puede estar excitada, pero esto no significa que sienta placer, en esta fase se dan los primeros cambios físicos.

Gráfico N° 1 Zonas erógenas

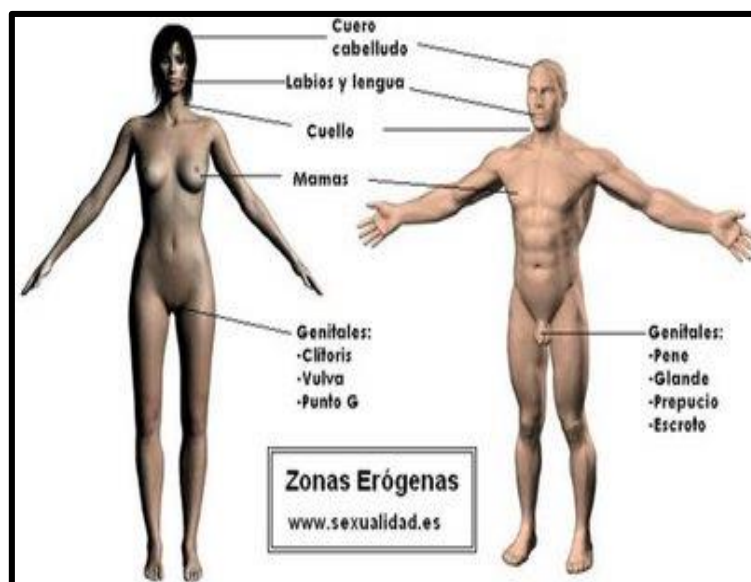

Fuente: <https://www.google.com>

Publicado por: Blog, de todo un poco, autora Silvira

Las zonas erógenas se dividen en primarias, secundarias y terciarias.

Zonas erógenas primarias

Cualquier parte del cuerpo con una alta concentración de terminaciones nerviosas puede hacerte experimentar una infinita sensación de placer. El blog enfemenino (2015), menciona que las “Zonas

erógenas primarias son los órganos que deben ser excitados para alcanzar un orgasmo”. (p.1). Estas zonas poseen mayor capacidad de respuesta sexual y son reservados para estimularse luego de haber despertado la energía primero en otras zonas, las partes del cuerpo que conforman esta zona son: los labios, las mamas y los genitales.

Zonas erógenas secundarias

Una zona erógena es una parte del cuerpo susceptible de provocar excitación sexual. El blog enfemenino (2015) da a conocer que:

Zonas erógenas secundarias, se caracterizan por ciertas partes de la piel y las mucosas que, excitadas por caricias, también activan la excitación de las zonas primarias y, por lo tanto, multiplican el placer sexual. Sin embargo, no son indispensables para alcanzar el orgasmo. (p.1).

Son las segundas en sensibilidad y las primeras que deben estimularse, aquí se hallan los lóbulos de la oreja, la nuca, la unión lumbo-sacra, los pliegues de los glúteos y la parte interna de las piernas.

Zonas erógenas terciarias

Según el blog enfemenino (2015) “Las zonas erógenas terciarias activan un conjunto de sensaciones que pueden estimular las zonas primarias y provocar la humedad vaginal y la excitación”. (p.1). Estas zonas son menos sensibles en fases iniciales, pero luego de la excitación, su estimulación puede tener gran impacto, encontramos: la superficie externa del meñique, el centro de la palma, el ombligo, al ano, los orificios nasales, el conducto auditivo externo, la planta del pie, el dedo gordo del pie, el pulgar y la parte de atrás de la rodilla.

SEXUALIDAD

En la prehistoria se cree que no había limitantes para el sexo, ni reglas que regulasen la relación entre hombres y mujeres. Ianantuoni (2010) sostiene que “El hombre participa del mundo físico y biológico: su cuerpo es material y es vivo. Su materia está organizada, no desde fuera, como si se tratara de una máquina, sino desde dentro”. (p. 38). Tomar en cuenta todos los aspectos que conforman al ser humano, permiten que este sea único, su cuerpo genera vida, transmite bienestar, su vida gira dependiendo del entorno donde se halla, las diferencias externas e internas, permiten que pueda desenvolverse, y a través de esto generar una comunicación con otras personas. Como plantea Illouz (2014):

La sexualidad moderna contiene elementos quintaesenciales de lo que significa ser un miembro pleno y competente de una sociedad moderna. Ante todo, y sobre todo, la sexualidad ha sido uno de los principales vectores que llevaron adelante la consigna moderna de la libertad. (p. 52).

La libertad en la sexualidad consta de cuando, como y donde la persona quiere que ocurra el acto sexual, sin tener ninguna limitación, excepto el respeto ajeno, tomando en cuenta la elección de la otra persona, preferencias sexuales, y adaptar o rechazar las propuestas planteadas. Es necesario conocer el

cuerpo anatómica y fisiológicamente, es necesario tener un acercamiento a la pareja y a las opiniones respecto al tema. Sexualidad no es igual a sexo, genitalidad o placer. El término sexualidad hace alusión a varios componentes, que en mayoría no son tomados en cuenta, o hay total desconocimiento de sus significados estos son: sexo, identidad de género, erotismo, orientación sexual, vinculación afectiva. La cuestión de la identidad sexual ha sido una de las más estudiadas dentro del área de los estudios de género en las últimas cuatro décadas. Desde la esfera personal, del individuo, se estudia la representación cultural que viene de la mano de la sexualidad y dentro de ésta se incluyen los estudios literarios, la crítica cultural y otros. Si bien ambas esferas se estudian muchas veces separadamente, son también ámbitos que se relacionan y producen y reproducen prácticas sociales similares que legitiman ciertas formas de conocimiento.

Autoerotismo

Son aspectos básicos importantes del desarrollo de la vida del individuo, es la tendencia que tiene la persona de producir una autosatisfacción interior para poder lograr aspectos importantes del desarrollo de la sexualidad, estos aspectos son fundamentales dentro de las etapas del individuo, desde el nacimiento, en donde se presentan aspectos importantes de la exploración del medio, no solo hacia afuera, sino al conocimiento interior. Dopson (1989) expresa que “La masturbación es una forma primaria y natural del sexo. No solo es una cosa de niños, o algo para las épocas solitarias entre un amante y otro, o para personas mayores que se han quedado solas”. (p.5). Todos los seres humanos pasan por la masturbación, forma parte de la vida sexual, esa aceptación es la fuente de autoconocimiento en la que se puede descubrir lo que da placer más allá de las prohibiciones sociales. Las primeras impresiones de las personas son reacciones corporales, que se tiende a pasar por alto con el tiempo, porque la otra persona se encuentra más concentrada en sus palabras y acciones. Uno de los aspectos importantes del autoerotismo es la masturbación, es el hecho de que la persona a través de procesos mecánicos o psicológicos logre un orgasmo o una satisfacción mucho más allá de lo que la persona requiere.

Placer sexual

El placer es algo que ya existe en el ser humano, es algo físico, fisiológico, es lo superficial de la vida, el cuerpo es el centro de todo, el placer depende de otro. Parar Jimes (1981) el placer “Se experimenta en lo orgánico como resultado de las sensaciones corporales que la persona percibe durante el acto sexual”. (p.196). El placer sexual comprende las distintas sensaciones agradables y placenteras asociadas a las experiencias sexuales. A menudo, estas sensaciones se producen por el contacto sexual; otras veces surgen por pensamientos y fantasías. Hay una serie de elementos que rodean al placer, estas pueden ser negativas como positivas, se puede nombrar a la excitación, el orgasmo y el deseo sexual deseo por medio del placer se llega a experimentar la satisfacción de experimentar cosas nuevas que muchas veces son prohibidas por la sociedad.

Pornografía vs Erotismo

Se suele confundir el erotismo con la pornografía porque tiene que ver con el ejercicio de la sexualidad y con el uso de los cuerpos. En las palabras de Loth (1969) pornografía es la “Descripción o exhibición explícita, con el fin de estimular el deseo instintivo del contacto más que sensaciones estéticas o emocionales”. (p. 45). La pornografía tiene que ver con la mercadotecnia, se ha usado de manera desproporcional porque se recurre a los niños, a las niñas, a las mujeres, a los hombres, para vender este material visualmente explícito, que tiene que ver con una actuación y que nada tiene que ver con los sentidos con la utilización del cuerpo y con el placer. Este tipo de nomenclatura en la cual se definen términos como lo obsceno y lo pornográfico está sujeta a las transformaciones ideológicas que suceden debido al desarrollo histórico o a los cambios en materia de percepción artística o hábitos de consumo en una comunidad dada.

Esa exhibición comienza cuando hay desnudes, se muestra de una manera escueta la relación sexual, lo que vende es la relación que se ve, todo lo que esté relacionado con la práctica sexual, que sea observable, que se utilice para comercializar, eso pasa a ser morboso. Lo erótico puede estar afectado por la pornografía especialmente si se considera su uso a través de los medios de comunicación como artículo de consumo, pero no todo lo erótico tiene que venir acompañado de lo pornográfico por mera extensión.

Tabla N° 1 Diferencias entre erotismo y pornografía

EROTISMO	PORNOGRAFÍA
<ul style="list-style-type: none">• Comunica de forma indirecta• Provoca sentimientos• Es estético	<ul style="list-style-type: none">• Es indirecta• Evoca emociones, estas son impulsivas y pasajeras, se limitan al momento• Es consumible

Fuente: Pornografía, Erotismo y Literatura

Elaborado por: Denise Bone

Como se observa en la siguiente tabla el erotismo y la pornografía son dos formas de exhibición, que no tienen que depender del juicio moral, al hablar de pornografía se establece una connotación moral mal vista, mientras que el erotismo se ve como algo muy culto, es decir que depende de la persona que mire. El erotismo da más lugar a la imaginación, mientras que la pornografía no representa sino que presenta lo que se desea ver, la descripción del cuerpo en términos de la materialidad, el cuerpo como materia y el acto sexual como evento que se realiza, ambos géneros apelan al lado sexual, las fronteras entre lo erótico y lo pornográfico son bastante frágiles y pueden difuminarse con facilidad.

DIMENSIONES DE LA SEXUALIDAD

Ser sexuales nos permite vincularnos y establecer contacto con otras personas. Nos sentimos atraídos y nos relacionamos, satisfacemos necesidades afectivas, de compañía, de valía, nos sentimos importantes para otro. En el libro Sexualidades realizado por la Cruz Roja Colombiana (2006) se menciona que, “Ser sexual hace parte de la naturaleza humana, es una dimensión importante de nuestra personalidad. Si bien la sexualidad no lo es todo, es parte vital de nuestra totalidad como ser bio-psico-social”. (p.10). El enamoramiento y la formación de relaciones eróticas y amorosas juegan un papel importante en la vida de los seres humanos. No solo somos sexuales para reproducir la especie, la sexualidad también tiene una función lúdica, recreativa y comunicativa.

Dimensión biológica

Empieza por dividir el sexo del género, el sexo tiene que ver de cómo se está formado físicamente, no nada más la parte genital o biológica, sino cuestiones hormonales, cromosómicas y el cerebro. Dicho con palabras de Aguirre (2012), esta dimensión “comprende las características anatómicas y fisiológicas que diferencian a los seres humanos en varones y mujeres”. (p. 12). La anatomía del cuerpo humano, tiene una variedad de aparatos, sistemas, etc., que permiten diferenciar al hombre de la mujer, cada uno posee características diferentes y cada parte del cuerpo cumple una función específica que permite que exista un desarrollo equilibrado tanto en el aspecto físico como psicológico.

Dimensión psicológica

Aguirre (2012), acota que esta dimensión “Es la forma de pensar, sentir y actuar como varón o mujer. Se logra a través de mensajes y conductas sexuales que se perciben durante toda la vida, en relación con otros seres humanos”. (p.12). Es decir que se da un conjunto integral de sentimientos, ideas, la forma en que se da la comunicación, los miedos, deseos, fantasías y el amor, la mente juega como un papel muy importante al momento de tomar alguna decisión.

Dimensión ética

Aguirre (2012), afirma que “La dimensión ética del ser sexual hace referencia al conjunto de valores que cada uno construye individualmente a lo largo de su vida, con los cuales se compromete, definiendo estos el ser y quehacer sexual específico de cada persona”. (p. 6). Esta dimensión define como va a ser la vivencia en el individuo. Esto quiere decir que los valores asumidos por la persona se van a reflejar en sus actitudes, sentimientos y comportamientos respecto de lo sexual.

Dimensión sociocultural

Aguirre (2012), considera que esta dimensión “Es la respuesta del ser humano frente a valores y normas establecidas por la cultura y el medio socioeconómico donde se desarrolla. La familia, la

escuela, la religión, los amigos, los medios de comunicación; van enseñando al varón y a la mujer a asumir el rol social que se espera de cada uno de ellos.”. (p. 13). La sociedad construye alrededor de la diferencia sexual, desde la apariencia externa de los órganos sexuales, es decir se establece una larga cadena de enseñanzas divididas en hombres y mujeres. Esta dimensión puede verse en la forma de vestir, las carreras profesionales, las actividades que cada persona desempeña, como se relacionan sexual y eróticamente con los demás. Está influenciada por la familia de origen, la escuela, la religión, las normas sociales y los medios de comunicación.

Religión

Las grandes religiones son instituciones culturales que basan sus leyes milenarias en textos sagrados como: la Biblia o el Corán. A través de las revelaciones de esta palabra eterna y divina, la religión intenta explicar el mundo a lo largo del tiempo en civilizaciones muy diferentes. Ianantuoni (2010), manifiesta que “La idea de que todo lo hecho por Dios es bueno incluye explícitamente el sexo y el placer sexual. A esto se debe añadir la revalorización del matrimonio elevado al sacramento y la dignificación de la mujer, cuyo prototipo es María, Madre de Dios”. (p.34). En nuestra cultura en la que predomina la religión católica, se considera que el sexo es aceptable si se da dentro del matrimonio y primordialmente con fines reproductivos, solo así es noble y honorable, un signo de comunidad espiritual entre los esposos, y no un vínculo físico o biológico, rechaza el sexo con fines exclusivamente placenteros y lujuriosos, rechaza la homosexualidad como deformación y la sexualidad fuera del matrimonio es un pecado.

El hombre es parte de la naturaleza, lo que concibe él es lo natural, las religiones en las diversas culturas han creado códigos de conducta sexual que inciden en el ejercicio y prácticas sexuales, estos códigos de moral religiosa, en tanto expresiones de la sexualidad son dinámicos y van con el desarrollo de los pueblos al igual que las creencias populares. Las religiones y la moral han censurado por años al erotismo por creerlo indecente y contrario a las conductas sociales. Como lo hace notar Coria (2012), “En estas enseñanzas, se han incorporado a la categoría de pecado hechos tan simples como mirar la desnudez, compartir un beso o acariciar cualquier zona erógena. Todo aquello que pueda promover excitación sexual es considerado pecado y posible de castigo”. (p. 75). Aunque impone restricciones sobre todo a las mujeres, la sexualidad no desprecia el cuerpo, porque supone despreciar el espíritu. Se toma en cuenta que la religión tiene bases biológicas ya que el cerebro está hecho para que el hombre sea religioso, hay elementos internos que hacen sentir culpa, creer que hay un poder superior en torno a manifestaciones, en sentido de devoción. Los rituales son necesarios para mantener firme la creencia. En la religión el control de la conducta de la mujer es más fuerte, controla su fidelidad al hombre y su sometimiento al patriarca, porque el patriarca es el que finalmente es el que vale el que tiene el poder.

HOLONES DE LA SEXUALIDAD

La sexualidad es un conjunto de cualidades que abarca toda nuestra persona, no solo el componente físico, sino otros aspectos como el psicológico, el afectivo, el social, el cultural, el ético. La Secretaría de Educación Pública (2012) considera que holón “Es una parte de un sistema que a su vez es tan complejo en su organización interna que merece ser considerado como una totalidad en sí mismo”. (p.19). La sexualidad describe en muchos aspectos que rodean al ser humano, se examina los componentes esenciales para que el viva en un ambiente de estabilidad como: ideas, dogmas, posturas, roles, valores, vínculos afectivos y aspiraciones. Lo que ayude a que se desarrollen de mejor manera los holones sexuales es la probabilidad saber que se desea alcanzar en un futuro, cada destreza sexual permite desplegar ideas acerca de este holón.

Gráfico N° 2 Componentes de un Holón Sexual

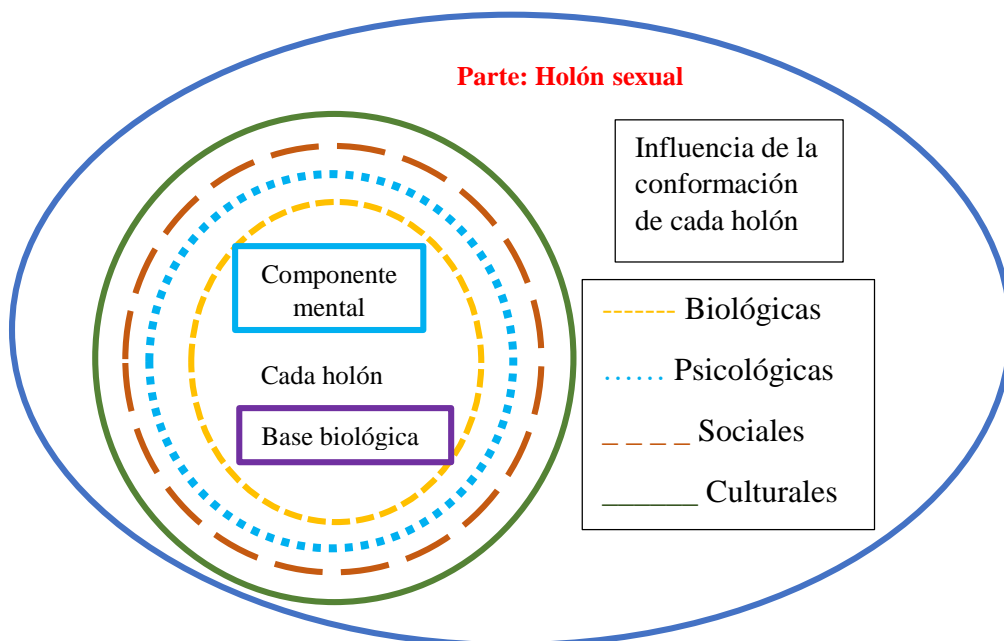

Fuente: Educación integral de la sexualidad
Elaborado por: Secretaría de Educación Pública, 2012, p.21

En este gráfico se señalan los diferentes elementos que componen al holón sexual, cada uno de ellos cumple una función específica, permitiendo un mejor desarrollo en los aspectos relacionados con la sexualidad, en conjunto todos estos elementos permiten una armonía.

Dentro de los holones de la sexualidad se puede mencionar a: la reproductividad, el género, la vinculación afectiva y el erotismo.

Holón de la reproducción

Para la Secretaría de Educación Pública (2012), “La capacidad reproductiva empieza a formarse mucho tiempo antes de que la posibilidad biológica de tener hijos/hijas esté dada, y la vida moderna implica la necesidad de planear el momento para ser madres o padres”. (p. 22). Es decir este holón está enfocado en aspectos biológicos, psicológicos y sociales. No se limitan a la concepción y embarazo, sino que tienen que ver con la capacidad de tener hijos y criarlos, las funciones de maternidad y paternidad, con políticas de población, la anticoncepción y con educación de otros seres.

Holón del género

La Secretaría de Educación Pública (2012), menciona que este holón, “Es el conjunto de ideas, actitudes, valores, suposiciones, emociones, visión del mundo, etc., que se construye en nuestras mentes como resultado de nuestro sexo, es decir, de las estructuras biológicas que nos diferencian como hombres o mujeres”. (p.23). Este holón se refiere al conjunto de actitudes, ideas, valores, suposiciones, emociones, visión del mundo, etc., el género es un proceso de ingeniería identitaria, se generan a través de la mente y son el resultado a lo que se denomina sexo es decir aspectos biológicos, aspectos psicológicos y sociales que se relacionan con el hecho de ser hombre o mujer. Ya que este holón está relacionado con el sexo es el que más rápido se desarrolla, y con esto permite la secuencia de los demás holones.

Holón del erotismo

La Secretaría de Educación Pública (2012), acota que “En etapas más tempranas del desarrollo, la construcción del erotismo ocurre sobre todo a partir de nuestra capacidad de experimentar sensaciones corporales agradables”. (p. 24). Ser conscientes de lo que se percibe y lo que se experimenta, permite siempre establecer una relación con todos los cambios que se presentan alrededor del cuerpo, permitiendo que las emociones emerjan en el momento presente. Cuando se está plenamente consciente se cambia la forma de relacionarse con el pensamiento y sentimientos; y con ello se transforma el cuerpo y la mente en tiempo real. El origen biológico del erotismo se incorpora a la sucesión de pensamientos, conducta, juicios y prejuicios que ante esta objetividad humana suceden.

Holón del vínculo afectivo

Rubio (1994) considera que “El desarrollo de vínculos afectivos es resultado de la particular manera en que la especie humana evolucionó: a mayor tiempo de desarrollo, mayor necesidad de cuidado”. (p.37). Esa capacidad que posee el ser humano para desarrollar sentimientos intensos hacia otra persona, así como pensamientos sociales e individuales permite potencializar la experimenta y la necesidad de llamar la atención de otros y generar así una mejor convivencia. El establecer lazos con

otras personas contribuye a mantener mediante sentimientos, el lazo afectivo. Esta relación sienta las bases para el desarrollo de sus capacidades, permitiendo que existan mejores relaciones futuras.

Gráfico N° 3 Subsistemas de sexualidad

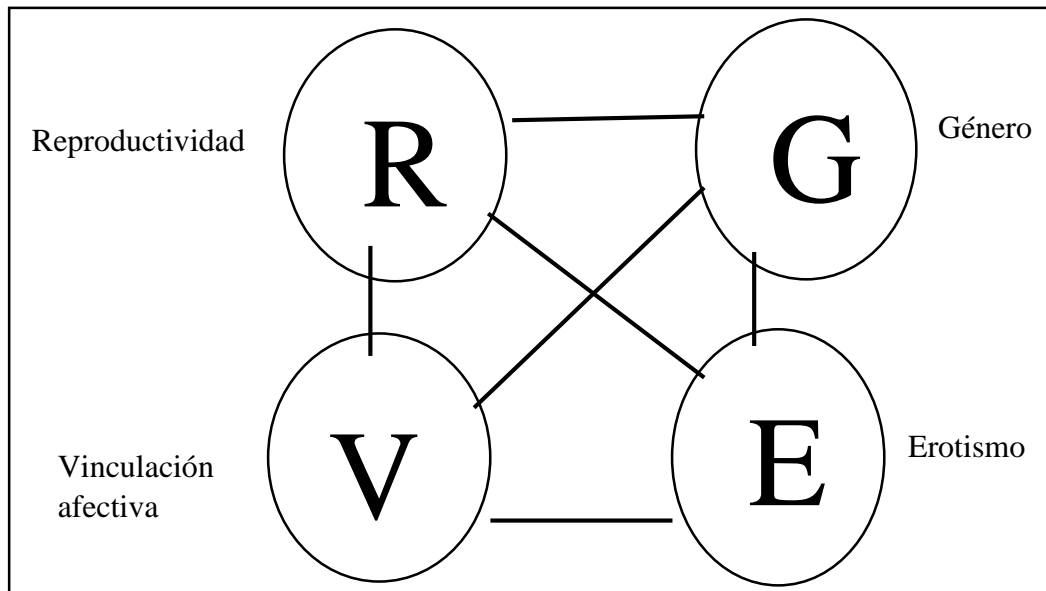

Fuente: Educación integral de la sexualidad
Elaborado por: Secretaría de Educación Pública, 2012, p.20

En el gráfico se establece la relación que existe entre la reproductividad, el género, la vinculación afectiva y el erotismo, cada uno posee características diferentes, pero los cuatro pertenecen a la sexualidad.

SEXO

En el sexo se mezclan el erotismo, la afectividad y la capacidad de reproducción, es una fuente de placer y de descarga de las tensiones, brinda la oportunidad de comunicación y de intercambiar deseo y afecto. Según Ianantuoni (2010) “Sexo se refiere al conjunto de características biológicas que definen al espectro de humanos como hembras y machos”. (p. 46). Tanto hombres como mujeres poseen características diferentes, la fisiología y la anatomía del cuerpo humano permite diferenciarlos a simple vista, los órganos reproductivos que cada uno posee son los encargados de determinar su sexo y permitir que se dé la reproducción y procreación de nuevos seres humanos.

Sexo como placer

Es el acto coital, el sexo como placer se puede presentar de manera casual, se busca solo satisfacer el deseo. La Cruz Roja Colombiana (2006), en su libro Sexualidades manifiestan que:

El ser humano es un cuerpo dotado de unas estructuras y funciones biológicas que lo habilitan para sentir múltiples sensaciones y emociones, entre ellas las sensuales, sexuales y eróticas, con una pareja

del mismo u otro sexo, asociada o no a una función reproductora, condicionada fundamentalmente por el aprendizaje social y cultural.(p.11)

El placer es una de las dimensiones esenciales del sexo, así que su búsqueda es algo natural en hombres y mujeres, es parte de un instinto que siguen quienes se lo permiten. Infortunadamente si esta búsqueda proviene de una mujer, muchas veces está mal visto, debido a factores estrictamente culturales. El hombre machista, inseguro por definición, no permite la expresión sexual de la mujer porque le genera miedo y siente que pierde el control. Una sociedad machista como la que padecemos censura en ocasiones a la mujer que refleja una necesidad de tener encuentros simplemente porque quiere recibir momentos de placer. Y aunque esta tendencia se está transformando (afortunadamente), aceptarlo a viva voz puede generar juicios de valor e incluso puede disminuir la búsqueda de este objetivo por temor.

Sexo como amor

Tiene que ver más allá del mero acto coital, sino de una suerte de unión de muchos vínculos, la pasión, la tolerancia, etc. No todo es tener un orgasmo, se trata de disfrutar con libertad de un encuentro con los cinco sentidos. En el libro Sexualidades de la Cruz Roja Colombiana (2006), se expresa que “El ser humano tiene un cuerpo inmensamente rico con un potencial maravilloso para sentir, gozar y experimentar emociones, vivencias y sentimientos eróticos, los genitales hacen parte de esta riqueza y de este conjunto”. (p.13) Esa es una de las diferencias sustanciales entre el sexo por placer y el sexo con amor. En una relación donde priman el amor, el cariño y la confidencialidad, los actores pueden ser más generosos entre ellos. En el sexo donde hay cariño mutuo prima el bienestar del otro, muchas veces, incluso, por encima del propio, lo que puede resultar contraproducente, pues se puede llegar a ocultar la insatisfacción de alguno de los dos sólo por no lastimar a la pareja.

Gráfico N° 4 Mapa del sexo

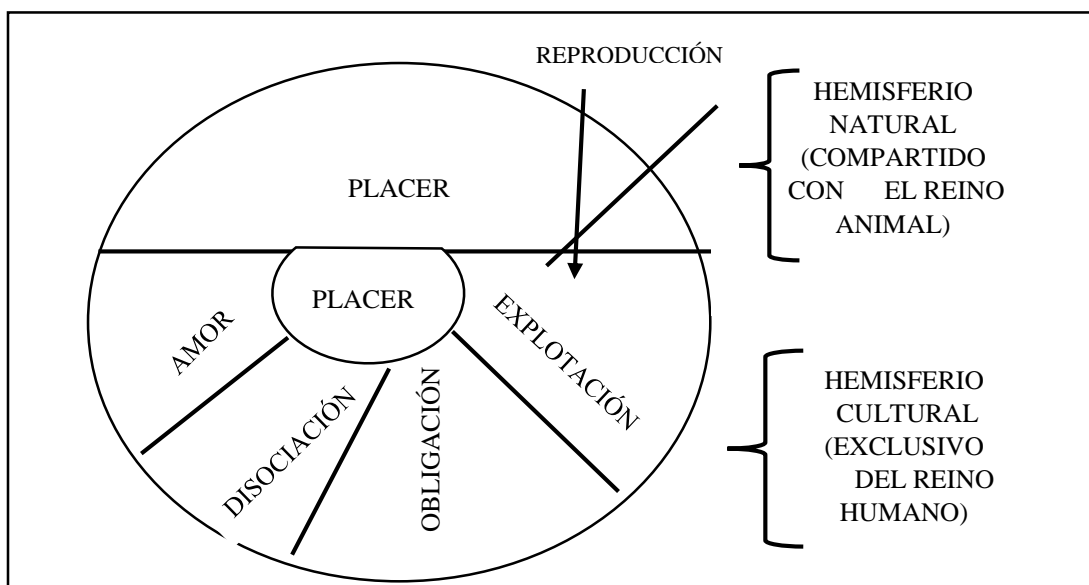

Fuente: Sexualidad humana y relaciones personales
Elaborado por: Rene Jimes, 1981, p.141

El sexo tiene una variedad de elementos que permite generar sensaciones y emociones en el ser humano, el sexo se basa en la reproducción que se realiza a través de fases como el amor, el placer, etc.

AMOR

El amor es único y universal, este ocurre básicamente en el cerebro, tiene una función evolutiva, sin él no existiría la humanidad, gracias a este sentimiento las personas se unen y pueden tener descendencia. Desde el punto de vista de Coria (2012), “El amor es un sentimiento muypreciado por lo cual el género humano es capaz de emprender las aventuras más osadas, desde el compromiso para compartir la vida con otro ser humano y dedicar sus mejores energías a un proyecto común, hasta los desafíos más inquietantes”. (p. 59). El compromiso de compartir la vida con otra persona, es dar lo que no se tiene, para conseguir el bienestar del otro, generando una intensa emoción, y desprendiéndose de esta el deseo, la pasión amorosa y el apego. El amor transcurre básicamente en el cerebro, nada del corazón durante la sensación del amor nuestro cuerpo libera dopamina, serotonina y oxitocina entre otras muchas sustancias, es por eso que cuando nos enamoramos nos sentimos excitados y llenos de energía. En realidad, el amor es un arte, un rasgo de madurez, es el fruto del aprendizaje.

Amor erótico

El amor erótico es la forma de amor engañosa que existe, mucha de las personas lo reduce a la experiencia de enamorarse a través del deseo sexual. Hoy en día muchas son las personas que confunden el amor con el placer, pero no se dan cuenta que lo que sienten es atracción hacia otra persona. Serrano (2000) afirma que, “La idea de amor erótico es tener un sistema, un espacio donde canalizar la vicalidad, aquella parte del instinto del ser humano, esa necesidad vital que es la capacidad de entrega, de abandono, de expansión”.(p.1). El amor erótico suele ser el más engañoso porque solo busca mantener vivas las ilusiones en una relación. Los instintos sexuales son fundamentales que ya que permitido la supervivencia de las especies. Este amor posee componentes emocionales, cognitivos y conductuales. En este punto la persona está estrictamente enfocada en la persona amada, existe un pensamiento obsesivo, permanentemente, hay una dependencia emocional, y también se presenta una ansiedad por una pronta unión.

Amor romántico

Los tiempos en los que estamos viviendo transmiten mensajes sobre amor, que desde pequeños vamos absorbiendo como esponjas, estos mensajes son creencias compartidas por gran parte de la sociedad, que se van transmitiendo de generación en generación, convirtiéndose en un modelo. Como sostiene Serrano (2000):

El momento de enamoramiento, es un espacio donde la conciencia pierde los referentes y se entra un poco en la locura porque es un espacio atemporal, propio; y el amor, que es el compromiso y la elección que implica el reconocer a aquella persona de la cual uno se enamora, como alguien con quien compartir la realidad cotidiana. (p.1)

El erotismo es la capacidad personal de generar o percibir placer, y todas esas construcciones que se van haciendo alrededor de ello. El placer es una vivencia corporal, subjetiva y sobre todo el placer es mío, uno es quien percibe las sensaciones que se dan. Cuando se habla de placer la sensación en el cuerpo es de bienestar, el cuerpo cuando se acomoda en el placer, se da una sensación de estar bien, es decir no solo generar descendientes, sino promover un ambiente emocional estable, placentero y que se generen sentimientos seguros de felicidad y excitación sexual. El amor toca la esencia humana, es decir desarrolla el máximo potencial humano.

EROTISMO A TRAVÉS DE LA HISTORIA

Desde siempre el ser humano ha sido muy complejo, no solo hablando de su anatomía, sino de su aspecto mental y emocional. Vera (1998) define que:

La sexualidad es un fenómeno pluridimensional que varía de una cultura a otra y en el contexto socio-histórico en que se desarrolle. Aun cuando los apuntes históricos sobre sexualidad datan de más de cinco mil años, los datos disponibles son escasos. (p.118)

Cada ser humano tiene una manera de pensar diferente, que incluso aunque haya gustos en común, se pueden encontrar diferencias entre un individuo y otro. La sexualidad que se tiene hoy en día ha recorrido muchas culturas, muchos puntos de vista y varios lugares de lo que hoy se conoce de ella. De acuerdo a lo que estas religiones han impuesto así es como se ha marcado el campo sexual en sus territorios, es por ello que la visión de la sexualidad varía tanto de un lugar a otro.

La prehistoria

Ligia Vera (1998) plantea que “Durante la prehistoria existieron dos etapas: la monogamia natural y la monogamia que tenía como finalidad asegurar el patrimonio familiar. En el Antiguo Testamento, se señalan las normas que regulaban la conducta sexual de la época”. (p. 116). En esa época se cree que no había limitantes para el sexo ni reglas que regulasen la relación entre hombres y mujeres, a pesar de esto la promiscuidad no era común, existen objetos que dan señales de cómo era la vida sexual en la prehistoria tales como: pinturas rupestres de danzas fálicas, vulvas y penes grabados en piedras, el arte erótico y estatuas de genitales. Se consideraba a las mujeres diosas madres, les rendían culto porque tenían la capacidad de crear vida.

Antiguo Egipto

En el antiguo Egipto la sexualidad era vista de manera igualitaria y permisiva, gozaban de una libertad sexual, se esperaba que la mujer fuese fiel y entregada a la casa y a los hijos, ella tenía una posición

privilegiada pero no en la familia, inclusive en ese tiempo existían las prostitutas sagradas, se permitía el incesto, la forma más común de esta era el incesto entre hermanos, para un egipcio era muy importante ser una criatura sexualmente activa. Vera (1998) destaca que “En la cultura egipcia el incesto estaba permitido y la circuncisión, tenía un carácter ritual en la adolescencia”. (p.116). Los faraones y las reinas del antiguo Egipto practicaban el incesto, adulterio y demostraciones públicas de sexualidad, pero se descubrieron evidencias de que la sexualidad era indispensable para toda la sociedad egipcia, el sexo era el origen de todo incluso del propio universo. Los egipcios estaban acostumbrados a ver su propia sexualidad como parte natural de la vida, el erotismo impregnaba su cultura, los hombres y mujeres podían coquetear en burdeles llamados casa de cerveza y dirigirse al patio traseros para tener sexo, la prostitución era considerada normal, había un tipo de prostitutas que recibían el nombre de palacias estas mujeres eran las más bellas y pertenecían a la clase social alta.

Antigua Grecia

En Grecia la sexualidad no tenía censuras, y dentro de los géneros literarios que trabajaban los griegos era la literatura erótica, que se basaba en la poesía y la sátira o la comedia. La poesía estaba centrada en la homosexualidad, el amor exaltado hacia el erotismo, la prostitución. Como acota Barriga “La masculinidad y la feminidad ni son antagónicos, ni son predictores de las preferencias sexuales o de la forma de vida de un individuo”. (p.104). la masculinidad y la feminidad son construcciones sociales, atendiendo a los sexos y diferencias biológicas del ser humano, las personas influenciadas por esta cultura han hecho suyas las creencias, ideas y estereotipos correspondientes a un sexo u otro.

Foucault, en su Historia de la sexualidad (1976), detecta una definición de sexualidad: “«por naturaleza» como: un dominio penetrable por procesos patológicos, y que por tanto exigía intervenciones terapéuticas y de normalización” (86). La homosexualidad surgió desde que el hombre existe. Hay dos puntos de vista sobre la actividad sexual masculina, es decir con los roles del acto, si son pasivos o activos, y estos estarían asociados con roles sociales dominantes y sumisos. La belleza era algo sublime y resaltar la belleza masculina y femenina, era un acto de adoración, el amor y el sexo, rara vez iban de la mano, hombres y mujeres llevaban vidas separadas, los hombres se convertían en guardianes de castidad de las mujeres, una vez que la mujer se casaba, su destructivo apetito sexual quedaba frenado, pero las jóvenes vírgenes era una responsabilidad, su voracidad sexual amenazaba la pureza de la sangre ateniense.

Roma

En roma los burdeles eran muy comunes, una gran mayoría utilizaba sus servicios habitualmente, los empleados de los baños servían de igual forma ordenando la ropa que ofreciendo sexo, la prostitución

masculina no era tan numerosa como la femenina pero si existía. Martínez (2008) expresa que, “La sociedad romana ha pasado a la historia como liberal y promiscua, donde relaciones sexuales se impartían con total normalidad. Existiendo así, una gran libertad sexual”. (p.24). La vida de las prostitutas en la antigua roma era más segura en el plano sexual, en este tiempo no se conocía de enfermedades de transmisión sexual. Con imágenes y esculturas se conoce que Roma fue un lugar de prácticas sexuales, existe variedad de imágenes de felaciones, también se demuestra que se dio relaciones entre hombres.

Antiguo Oriente

La sexualidad ha ido evolucionando junto con la mentalidad del ser humano. Sorli (2002) considera que:

La sociedad buscaba el conocimiento y el desarrollo de las funciones sexuales. En la India son famosos los libros sagrados del erotismo hindú, como el Kama Sutra, que enseñan las maneras de convertir el goce de la sexualidad en una experiencia casi mística. Esto no quiere decir que en estas culturas el desarrollo de la sexualidad triunfara. Las conveniencias políticas y las concepciones machistas mantenían gran número de costumbres atroces y represivas contra las mujeres y las clases más humildes. (p.2)

La sociedad de oriente permitía la sexualidad por el conocimiento y el desarrollo de las funciones sexuales, en una sociedad como India son famosos los libros sagrados del erotismo que muestran cómo vivir la experiencia sexual hasta un punto increíblemente alto. En oriente, el placer sexual es considerado sagrado y exige la unión de la mente y el cuerpo para lograr la armonía y la experiencia trascendente de unidad espiritual. Tenemos como obra principal el Kama Sutra, que representa el arte de amar

Edad Media

En esta etapa fue cuando aparecieron los primeros cinturones de castidad, la iglesia que era cada vez más poderosa, catalogaba al deseo sexual de carácter diabólico y pecador, durante esos años también salen a la luz muchos problemas sexuales de salud. Como dice Ianantuoni (2010) “Durante la Edad Media, por influencia cristiana y en la medida de ésta, se consolidaron el matrimonio permanente, la monogamia, el respeto a la mujer y la devoción a la madre”. (p. 40). Para finales del siglo XV aparecen en Europa la primera personas afectadas por infecciones de transmisión sexual, se creía que estas enfermedades eran el castigo divino por la lujuria sexual. Se presentaba el erotismo, prácticas secretas y lúcidas, la prostitución era un mal necesario los clérigos trataron de impedirlo pero descubrieron que al tener sexo los hombres se mantenían centrados en el camino de Dios, no se corrompían.

El sexo no era nada cortés, se tiene registros en libros y manuales de tríos y orgías, para hacer mucho más placentero el acto sexual las mujeres usaban una serie de métodos que mejoraban el acto. El

celibato de sacerdotes era cuestionado, más de un treinta por ciento de los sacerdotes vivían en concubinato. Una pareja que no tuviera sexo, era una pareja sin propósito alguno; la masturbación femenina también era un pecado mayor, por descuidar las obligaciones maritales, se da una corriente social y espiritual de procrear.

El Renacimiento

Las ideas liberales se extendían entre gente con experiencia de mundo, gente que viajaba como mercaderes y comediantes. Por supuesto, la Iglesia católica no permitió que esa libertad se propagara demasiado, y como producto de la Reforma y Contrarreforma, se creó la Santa Inquisición. Los autores Arango, Lara y O'koth (2001) refieren que:

Las ideas liberales se extendían entre gente con experiencia de mundo, gente que viajaba como mercaderes y comediantes. Por supuesto, la Iglesia católica no permitió que esa libertad se propagara demasiado, y como producto de la Reforma y Contrarreforma, se creó la Santa Inquisición. (p.566).

Hay un gran crecimiento de lo que respecta al hombre y a la sociedad, esto se evidencia en las pinturas que muestran la anatomía sexual de hombres y mujeres, se daba la exaltación del cuerpo femenino por medio de la literatura y las artes, se escriben libros de sexualidad solo para la clase alta.

Sexualidad en la actualidad

La humanidad se ha preocupado por conocer mejor como funciona sus órganos sexuales y como desarrollar mejor sus capacidades y habilidades sexuales. Ianantuoni (2010) considera que en la actualidad “Se pasó de modelos culturales que prefijaban socialmente cánones de conducta para varones y mujeres, con barreras casi infranqueables a otros en que son borradas todas las diferencias y muchas veces no se sabe quién es quién”. (p. 61). La modernidad con sus luchas reivindicativas se encargó de enseñarle a la mujer a conquistar el derecho a su cuerpo, a vivenciar el placer sin culpa y a valorar la maternidad como algo excepcional, pero electivo, La sociedad siempre ha jugado un papel determinante al momento de hablar de temas relacionados con la sexualidad, el hombre posee más espacios para poder expresarse y compartir ideas e inquietudes.

EROTISMO DE GÉNERO

Puede parecer que ser hombre o mujer es algo completamente natural, y aunque el cuerpo es distinto, la manera en que se actúa tiene más que ver con la cultura de género que con los cromosomas. Una de las cosas que caracteriza al erotismo es la enorme variedad como se entiende, primero es una dimensión humana, como todo en el ser humano hay una base corpórea, física y a ese cuerpo se le añade la manera de entender las señales, los símbolos, los significados y se arma alrededor de ese cuerpo toda la dimensión, mental simbólica, el erotismo es eso en relación a una característica

humana muy particular que es la experiencia placentera, a veces de la misma existencia, del encuentro con otro, de la excitación de ciertas potencialidades sexuales. Como expresa Ianantuoni (2010):

Identidad de género define el grado en que cada persona se identifica como masculina o femenina o alguna combinación de ambos, es el marco de referencia interno, construido a través del tiempo, que permite a los individuos organizar un autoconcepto y a comportarse socialmente en relación a la percepción de su propio sexo y género. (p. 47)

Tanto hombres y mujeres presentan diferencias que son fruto de la educación y las convenciones sociales, y muchas veces esas críticas sociales le impiden al ser humano elegir como se desea identificar, los cuerpos y las mentes son diferentes porque la biología los ha hecho sexuados, marcando roles biológicos distintos para preservar la especie, hay una serie de consignas sociales que conforman los psicoerotismos, todo un complejo de construcción de cómo miramos nuestro cuerpo, de lo que se tiene o no se tiene permitido en una sociedad determinada, de acuerdo al género, si eres hombre o eres mujer y de acuerdo a la sociedad en la que te encuentras. Por eso es que el erotismo está muy estereotipado.

Erotismo femenino

Se espera que las mujeres sean sensibles, que se encarguen de lo que sucede en el hogar: el trabajo doméstico, la crianza y el cuidado de la familia, entre muchas otras cosas, aunque muchas de estas ideas impiden que las mujeres tengan las mismas oportunidades que los hombres. La vivencia placentera en las mujeres es más globalizada, la mayor parte de las mujeres saben sentir su cuerpo. A las mujeres les cuesta trabajo fijar su atención erótica en los genitales, ya que les han enseñado que desde pequeñas que no deben tocarse, ni conocerlos a la vez la mujer tiene las sensaciones a lo largo de todo su cuerpo, de sus emociones, de sus sensaciones y para ella es muy importante el desarrollo de todos los sentidos, ya que, en la vida cotidiana, las actividades se van contactando a través del tacto, de la vista, del olfato, del oído y del gusto. Como acota Coria (2012):

Con la asignación de los roles de esposa y madre, la cultura patriarcal ha dejado en claro que el disfrute sexual no debe formar parte de las experiencias femeninas. Aun cuando se trate de dones innegables que la madre naturaleza otorga a los humanos, dicha cultura patriarcal insiste en mantener el equívoco, aunque para ello se vea en la necesidad de desmentir lo indesmentible. (p. 27)

Ese sistema social que siempre dará el poder a los hombres, dejará a la mujer en una posición subordinada y dependiente con respecto al hombre, en ese punto se refuerzan las características de comportamiento y valores que se han enseñado desde la infancia, ya el hecho de proporcionar los patrones de conducta, vestido y atributos que deben cumplir los hombres y las mujeres, es inaceptable. En la opinión de Coria (2012) “Cuando las mujeres, a través de la educación, incorporan la sexualidad como algo pecaminoso y merecedor de castigo, se va produciendo una autorrepresión muy sutil que deja el terreno fértil para que no pocas mujeres terminen siendo objetos de la necesidad ajena, (...)”. (p. 76). En la actualidad el erotismo ya no toma a la mujer como un objeto, sino como la

voz que habla, la que el erotismo desde otra dimensión, es táctil, auditivo, es un erotismo que no se localiza en un punto, que no apunta a una meta y que no se agota en un acto, las mujeres son seres que desean ser deseados.

Erotismo masculino

A los varones se les enseña que deben ser fuertes, osados, conquistadores, los proveedores, en suma, el hombre de la casa. Hardy y Jiménez (2001) expresan que “La masculinidad de un nuevo ser puede comenzar a construirse antes del embarazo y continúa después del nacimiento. Relaciones de género son los patrones de comportamiento en que el poder y la desigualdad favorecen al hombre y postergan a la mujer”. (p.77). La mayoría de hombres se han formado a través de un perfil psicológico tradicional, en donde sus bases fundamentales se concentran en la restricción de emociones como la tristeza y el miedo, dejando como única opción el enojo, se presenta una obsesión por alcanzar los logros, por hacer, por tener, por trabajar. Ellos han sido culturalmente enseñados a que el placer físico está muy situado en la genitalidad, todo lo que tenga que ver con los genitales para los hombres es más fácil conectar con el placer.

PERÍODOS DE LA LITERATURA ECUATORIANA

La literatura ecuatoriana tiene una trascendencia bastante considerable, con una historia muy amplia e interesante con grandes escritores que han sobresalido en este arte, sin olvidar la influencia que han tenido basándose en ideologías de otros escritores. Lamentablemente la lectura se va perdiendo en las costumbres que deben tener los seres humanos, pero la realidad es que algunos escritores sólo se basan en escribir cosas que piensan que los lectores buscan, se ha perdido el valor de escribir con el objetivo de mostrar lo que se siente y piense, pues, de esta manera la literatura sería muy natural y no algo forzado a narra hechos que los lectores quieren sino ir más allá y escribir con el verdadero significado; ya que para escribir sólo basta dos cosas fundamentales que es tener algo que decir y decirlo. Sandoval (2015) añade que “Resulta imprescindible apreciar que el problema de la periodización de nuestras letras tiene que ser resuelto sobre la base de saber que “cada período se caracteriza por una forma particular de presencia y articulación de estas determinaciones”. (p.68). Rescatar valores primordiales es obligación de todos como lo es la lectura, se debe fomentar esta costumbre para no perder el valor tanpreciado de la literatura. A su vez estos escritos han sido caracterizados porque se narra hechos históricos, los cuales son el reflejo de las tradiciones y las costumbres del Ecuador, mediante un lenguaje característico de la Sierra y de la Costa. Cuando se habla de literatura ecuatoriana, se toma en cuenta una cultura rica en todo sentido y que se extiende a lo largo de infinitos caminos de fantasía, que conjugan la vivacidad del negro, las historias del cholo y la valentía del indígena. Esta literatura se ha caracterizado por ser esencialmente costumbrista y en general muy ligada a los sucesos exclusivamente nacionales, con narraciones.

Tabla N °2 Línea del tiempo de la literatura ecuatoriana

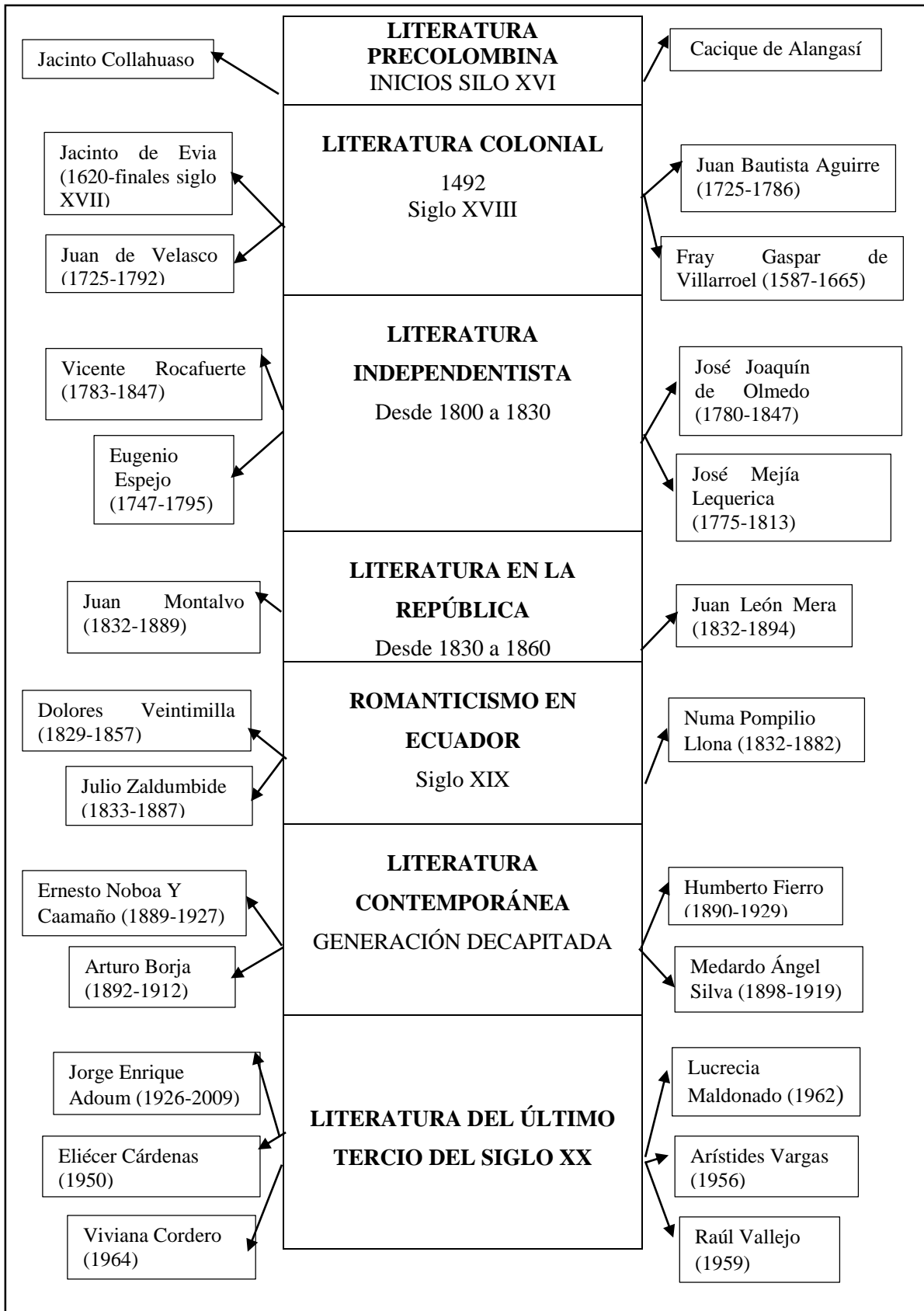

Fuente: Literatura ecuatoriana
Elaborado por: Denise Bone

Período Precolonial o Aborígen

Durante este período las historias y leyendas se transmitían de manera oral de generación en generación. Sandoval (2015) manifiesta que “Este periodo comprende, a nuestro entender, desde los orígenes hasta la llegada de los españoles, esto es, aproximadamente a inicios del siglo XVI” (p.69). Esta etapa de la historia es uno de los momentos primordiales universales y simbolizan la confluencia de dos mundos que habían sufrido una serie de transformaciones. Con la llegada de los españoles y la colonización del nuevo mundo empezaron a aparecer escritos de indígenas ecuatorianos en quechua, entre los que sobresale “elegía a la muerte de Atahualpa”. Las iniciales expresión que se presentaron en este período son los cantos a la naturaleza, a sus dioses, a la siembra y cosecha, es decir a sus ocupaciones diarias. Los poetas de esa época se los conoció como Amautas o recitadores y arávicos los que interpretaban los sentimientos populares

Encontramos a escritores como:

- **Jacinto Collahuaso**

Con su obra: “Crónicas de Guerra entre Huáscar y Atahualpa”

- **Cacique de Alangasí**

Obra: “Elegía a la muerte de Atahualpa”

Período Colonial

Desde el comienzo de la conquista de los españoles, el sistema educativo estaba basado principalmente en la religión, tanto así que en mucho de los casos se confunde el concepto de educación con el de evangelización. De acuerdo con Sandoval (2015):

Desde el punto de vista histórico esta etapa constituye la más extensa, pues duro española, significo el sometimiento más infrahumano que pudo haber sufrido comunidad alguna, (...). La educación y la cultura españolas fueron impulsadas por el clero puesto que la evangelización fue un verdadero instrumento para consolidar el dominio impuesto por la corona española. Aproximadamente trescientos años, vale decir tres siglos. (p.78)

La educación no tenía un fin en sí mismo, sino que era una instrucción, buscaba la sumisión de los indígenas, para que este pueblo conquistado pudiera obedecer el mandato español, y resignarse pues su recompensa tendría en el reino de Dios. A las personas se les imponía la religión, con el fin de subordinarlos al trabajo, esa educación consistía en la enseñanza de los dogmas de la fe católica y el castellano, solo algunas aprendían a leer y a escribir gracias a los sacerdotes. Algunos de los representantes de este período son:

- **Juan bautista Aguirre**

Obras: Carta a Lizardo

- ✓ A una dama imaginaria
- ✓ No se hicieron a otro fin que a mi diversión y ejercicio

- **Jacinto de Evia**

Obras: Ramillete

- ✓ Flores Amorosas
- ✓ A un corazón de cristal que presento

- **Fray Gaspar de Villaruel**

Obras: Comentarios, dificultades y discursos literarios y místicos sobre los evangelios de cuaresma

- ✓ Gobierno Eclesiástico o Pacifico, o Unión de os dos cuchillos, Pontificio y Regio
- ✓ Historias sagradas y Eclesiásticas Morales
- ✓ El gran terremoto de Santiago de Chile

- **Juan de Velasco**

Obras: Historias del Reino de Quito

- ✓ Historia Moderna del Reino de Quito

Período Independentista

Desde el punto de vista de Sandoval (2015) “Este es un período de transición, pues se considera que va desde 1800 a 1830, vale decir, el tiempo en que se desarrollaron las luchas por la emancipación. No obstante, conviene tener en cuenta que, años antes, esto es a fines del siglo XVIII”. (p.107). La sociedad buscaba liberarse de la opresión de los tirados, poder expresar libremente sus pensamientos. Los escritos que se hallaron en este período se caracterizaron por una serie de temas centrados en la exaltación de los pueblos libres, por un amor patriótico, en donde participaban los indígenas y criollos generando de esta unión una nueva literatura. Asimismo, utilizaba un lenguaje directo y pedagógico, pues seguía el precepto de "enseñar deleitando". La llamada "educación de masas" surge en esta época, pues urgía educar a toda la población en la nueva identidad nacional. Así no sólo se fundan colegios, sino también las primeras academias de la lengua y las primeras bibliotecas nacionales.

Sus representantes son:

- **Vicente Rocafuerte**

Obras: Ensayo sobre la tolerancia religiosa

- ✓ El Fénix de la libertad

- **José Joaquín de Olmedo**

Obras: Oda a Miñarica

- ✓ Canto a Bolívar
- ✓ Victoria de Junín
- ✓ En la muerte de la princesa de Asturias
- ✓ Al General Lamar

- **Eugenio Espejo**

Hizo una importante colección de trabajos entre los que se destaca

- ✓ El nuevo Luciano de Quito
- ✓ Reflexiones sobre las viruelas
- ✓ Memorias sobre el corte de quinas
- ✓ Defensa de los curas de Riobamba

Período Republicano

Como expresa Sandoval (2015), “Existe una serie de evidencias que refieren que esta etapa o período, como pocas literaturas, la nuestra es un fiel reflejo de las circunstancias histórico-sociales que va más o menos, desde 1830, fundación de la República, hasta 1860, año alrededor del cual aparecieron Juan León Mera y Juan Montalvo”.(p.120). Literatura de los próceres. Entre finales del s. XVIII y principios del XIX se incubaba la independencia, y la literatura acusa cambios radicales: si la anterior había sido primordialmente religiosa, ahora es eminentemente política; de los autores eclesiásticos se pasa a los escritores laicos.

Entre los representantes encontramos a:

- **Juan León Mera**

Obras:

- ✓ Los novios de una aldea ecuatoriana
- ✓ Cumandá
- ✓ Mazorra, los últimos momentos de Bolívar
- ✓ La dictadura y la restauración de la República del Ecuador
- ✓ Entre dos tías y un tío
- ✓ Por qué soy cristiano
- **Juan Montalvo:** las obras realizadas por él son las siguientes:
 - ✓ Las catilinarias
 - ✓ Siete tratados

- ✓ Geometría moral

Poetas mariano- Poetas cuencanos

- Remigio cresco toral
- Honorato Vásquez
- Luis cordero
- Miguel moreno

Guayaquil

- **Numa Pompilio Llona**

Obras: Cien sonetos nuevos

- ✓ Interrogaciones
- ✓ Los arqueros negros
- ✓ Noche de dolor en la montaña
- ✓ El gran enigma
- ✓ Himnos, dianas y elegías patrióticas y religiosas
- **Dolores Veintimilla**

Obras: Anhelos

- ✓ Quejas
- ✓ A mis Enemigos
- ✓ La noche de mi dolor
- ✓ Letrilla
- ✓ A un reloj
- ✓ Sufrimiento

Período Contemporáneo

Como plantea Sandoval (2015), “Comprende la última década del siglo XIX, bien se puede afirmar que sus orígenes están en Europa con los poetas simbolistas y parnagianistas o poetas malditos”, tales como Rimbaud, Baudelaire, Mallarme, Verlaine, Samain, entre otros, en virtud de oleaje cultural que venia del viejo continente”. (p.155). Un espíritu unificador en las propuestas narrativas de la generación de escritores de los años 30, resulta una tarea ardua por la cantidad de crítica y comentarios que vuelven ambigua esta categorización de principios y de ideales propios de una literatura menor como la ecuatoriana.

Entre algunos escritores se mencionan a:

- **Arturo Borja**

Obras:

- ✓ Voy a entrar en el olvido
- ✓ Madre locura
- ✓ Visión lejana
- ✓ Para mí tu recuerdo
- ✓ Primavera mística y lunar

- **Humberto fierro**

Obras:

- ✓ El laúd del valle
- ✓ Velada Palatina
- ✓ Tu cabellera

- **Medardo ángel silva**

Obras:

- ✓ El árbol del bien y del mal
- ✓ Trompetas de oro
- ✓ Libro de amor
- ✓ Las voces inefables
- ✓ Estancias

- **Ernesto Noboa y Caamaño**

Obras:

- ✓ Emoción vespéral
- ✓ Al oído
- ✓ Brisa de otoño
- ✓ Aria del olvido
- ✓ Anhelo
- ✓ Ego sum

POESÍA CONTEMPORÁNEA

La poesía contemporánea se originó en el siglo XX, sugiere la soledad, angustia e inconformidad del hombre moderno. Utiliza un lenguaje directo, sarcástico y crudo, lo que explica la relación hombre y entorno. Entre las principales características de la poesía, puede mencionarse el uso de elementos de valor simbólico y de imágenes literarias como la metáfora, que necesitan una actitud activa por parte de quien lee los poemas para poder decodificar el mensaje. Los poetas tienen como objetivo que sus creaciones no sean una imitación, más bien procuran la manifestación de una realidad totalmente

nueva, los poetas deben tener un lenguaje nuevo, es decir el lenguaje poético. Como destaca Sandoval (2015), “Es un criterio muy acertado el afirmar que la poesía correspondiente al período contemporáneo, es la más importante para las letras nacionales, pues cuantitativa y cualitativamente es la que ha permitido al Ecuador proyectarse en el ámbito internacional”.(p.219). El estado de supersensibilidad, es latente y continuo del poeta y anterior a la misma percepción. El lenguaje poético es aquel que se utiliza en la literatura, especialmente en la poesía, para hablar de las cosas sentimientos, emociones o necesidades enunciativas del autor, sin utilizar el lenguaje que se utiliza en otros textos como por ejemplo en los ensayos científicos, académicos y monográficos. El lenguaje poético se caracteriza porque convierte las palabras en música y en figuras visuales y auditivas que transmiten la emotividad de su autor. Las palabras suelen tener dos significados, uno connotativo, es decir un significado que se adquiere culturalmente; y por tanto es diferente al que se expresa en los diccionarios, el significado denotativo, A la vez este lenguaje presenta un reto a la imaginación, al presentar ideas rodeadas de signos y símbolos que cobran sentido cuando llegan al corazón del lector.

Gráfico N° 5 Diferencias y semejanza entre el lenguaje habitual y lenguaje poético

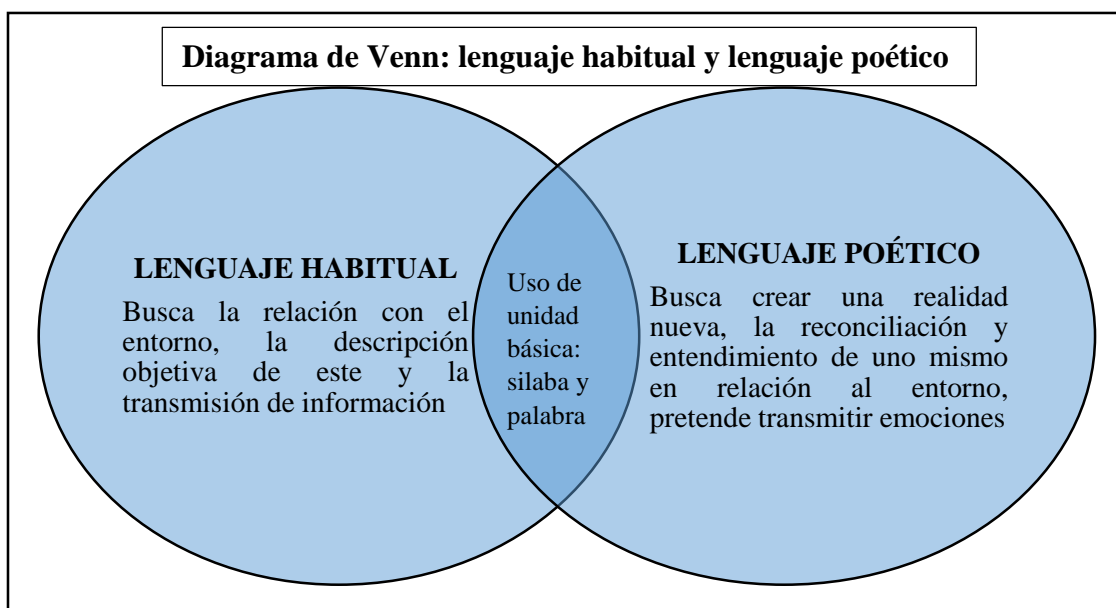

Fuente: Literatura ecuatoriana
Elaborado por: Denise Bone

Poetas contemporáneos ecuatorianos

- **Jorge Carrera Andrade**

Entre sus obras figuran:

- ✓ El estanque inefable (1922)
- ✓ La guirnalda del silencio (1926)
- ✓ La hora de las ventanas iluminadas (1929)
- ✓ Cartas de un emigrado en (1933)

- ✓ Latitudes (1934)
- ✓ Rol de la manzana (1935)

- **Jorge Enrique Adoum**

Obras:

- ✓ Ecuador amargo (1949)
- ✓ Dios trajo la sombra (1960)

- **Gonzalo Escudero**

Obras:

- ✓ Los poemas del arte
- ✓ Las Parábolas Olímpicas
- ✓ Altanoche
- ✓ Hélices y de Sol
- ✓ Estatura del aire

- **Manuel Zabala Ruiz**

Obras:

- ✓ La risa encadenada
- ✓ Teoría de lo imposible

LITERATURA ERÓTICA

La literatura y el erotismo comienzan en cuanto se consolida las culturas como tal, y así se encuentran los primeros escritos de literatura erótica. Escribir un relato erótico no es difícil, hay novelas, poemas, cuentos, donde el escritor va añadiendo un poco de sexo, otro poco de violencia. Claro está que hay que saber escribir, mejor dicho, redactar de una manera que el erotismo encienda la curiosidad de los lectores. La palabra erotismo, cada vez más empleada en el ámbito de la crítica cultural, remite a múltiples interpretaciones ubicadas en diferentes campos del espectro académico: desde los estudios de género hasta los culturales se han adueñado del término para incorporarlo como eje central de análisis. Sin embargo, en cuanto a la crítica literaria específicamente, aparte del análisis de la denominada novela erótica, lo que se presenta con frecuencia es el préstamo del término desde otras disciplinas para incorporarlo en la revisión de obras literarias específicas. Sánchez (2011), establece que:

El frenesí erótico del siglo XX: aquí el estilo de los escritores es más libre, no tiene en cuenta tabús, en cuanto a lo erótico solo se refieren al acto sexual como tal, no dejan espacio para la imaginación. Además, se tiende a confundir con lo pornográfico. El erotismo es un enriquecimiento del acto sexual y de todo lo que lo rodea gracias a la cultura, gracias a la forma estética. Lo erótico consiste en dotar al

acto sexual de un decorado, de una teatralidad para, sin escamotear el placer y el sexo, añadirle una dimensión artística. (p.1).

Dedicarse a la poesía erótica como subgénero implicaría la concentración en una lista de autores especializados, interesados en una sola temática común. Escritores dedican sus letras a una parte del ser humano, que se rige por los sentidos más carnales, en ocasiones los relatos eróticos son tan explícitos, que algunos los consideran pornográficos. Es conocido por muchos que este género literario ha sufrido de censura a lo largo del tiempo, porque es considerado como inmoral, su desarrollo nunca se ha detenido, y sigue estando presente en los estantes de las librerías del mundo. Los comienzos de la literatura erótica se dieron en la edad media y el renacimiento, la literatura cobró importancia en Italia, además otro factor que ha contribuido a que se desarrolle la literatura erótica ha sido la tecnología, en internet es fácil encontrar sitios web en donde se recopilan relatos eróticos, escritos por los usuarios de calidad o duración variable. La literatura erótica goza mucho de la parte descriptiva, ya que permite que el lector se relacione más con la narración, un buen escritor o una buena escritora te lleva a ese mundo insospechable, cuando se lee literatura erótica se abre un canal de comunicación.

Entre los primeros libros en donde se haya temas relacionados con la sexualidad se haya el Kamasutra y Ananga Ranga.

Kamasutra

Este libro es mucho más que sólo posiciones que se utilizan al momento de tener relaciones sexuales. Este documento plasma las ideas de cómo llevar un buen matrimonio, poder conocer algunos puntos por los cuales fue escrito, pero además busca que las personas conozcan lo valioso de la vida. En el blog enfemenino (2015) menciona que:

El Kamasutra fue escrito en sánscrito y proviene originariamente de la India. Es uno de los libros más influyentes de la historia mundial. Este contiene instrucciones muy detalladas sobre distintas posturas sexuales, de las que nadie debería privarse. Se trata de dejarse llevar y probar todas las posibilidades. (p.1)

Como se divide en varios capítulos cada uno posee temas que relaciona al ser humano con todo el ambiente, determinar: tipos de besos, tipos de amor, de juegos para que sea más placentera la relación y llegar a un orgasmo, pasos a seguir para que las relaciones sexuales sean disfrutadas por las personas que intervengan en este acto de entrega corporal.

Ananga Ranga

Malla en su libro Ananga Ranga (2004) añade que “Se podría definir el Ananga Ranga como un tratado hindú para el que el amor es algo más que un simple goce; es un compromiso con la persona amada”.(p.2). Es un compendio de temas relacionados con la práctica sexual, pero que se diferencia del Kamasutra, porque establece más formas de sexo para parejas, a través de muchas maneras se

puede tener goce sexual, que permite siempre tener viva la llama de la pasión. En el ejemplar se precisan etapas como; la excitación, penetración y orgasmo, mediante la estimulación de varias zonas del cuerpo.

Poesía erótica ecuatoriana

En Ecuador los poetas en sus narraciones entremezclan una erotización del deseo y la palabra deseada, el erotismo en las letras de los poetas ha estado presente desde siempre, como la piel misma del ser humano, entre sus líneas pretenden vincular la carne, con experiencias que nacen de la profundidad del individuo y se concretan en el cuerpo que converge en los placeres y displaceres del sexo. Rastrear el erotismo en distintas clases de obras da una visión mucho más panorámica y expone manifestaciones que pueden relacionarse en mayor medida con otro tipo de categorías de análisis, como la violencia, la construcción del género, el momento histórico representado en las obras, etc. Eliot (1998) sugiere que “Todo buen poeta (...) tiene algo que darnos aparte del placer, pues siempre existe la comunicación de alguna experiencia nueva, o algo que hemos experimentado para lo cual no hallamos palabras, que amplía nuestro conocimiento”. (p.23). Si bien la poesía erótica también cuestiona las categorías mencionadas anteriormente, lo hace necesariamente dentro del marco de un espíritu restrictivo, ya que su fin es, en sí mismo, explorar las manifestaciones sexuales y eróticas de los personajes. Todo escritor actualiza la memoria de la literatura, por ello escribir es traducir la experiencia del mundo, la experiencia sensorial, afectiva, intelectual a una experiencia lingüística, verbal. La poesía no se limita a acumular palabras bonitas, sino que es capaz de llegar a lo más hondo de las cosas, a la búsqueda del sentido, al por qué de cada día, ser un refugio al cual acudir para poner nombre a la incertidumbre, también un vehículo para expresar sentimientos y una herramienta para interpretar la realidad. Octavio Paz (1993) destaca que:

La relación entre erotismo y poesía es tal que puede decirse, sin afectación, que el primero es una poética corporal y que la segunda es una erótica verbal. Ambos están constituidos por una oposición complementaria. El lenguaje sonidos que emite sentidos, trazo, material que denota ideas incorpóreas es capaz de dar nombre a lo más fugitivo y evanescente: la sensación; a su vez, el erotismo no es mera sexualidad animal; es ceremonia, representación. (p.10)

Es decir, esas manifestaciones morfológicas se relacionan con la forma de las palabras, la manera en que se construyen, para dar sentido a ese pensamiento erótico. Por ello, es de mayor interés para este estudio observar el erotismo como una categoría de ruptura y quiebre en un juego de normas y valores sociales. Es un tema que atrae, tanto la literatura erótica como la poesía erótica, es un género literario, en el cual los escritos se relacionan directamente o indirectamente con el erotismo y el sexo. En este tipo de poesía se describen los hechos, es difícil de manejar por el hecho de que no debe existir una exageración en los términos que se utilizan para crear un poema, se mide la estructura del contenido. No roza lo vulgar es hablar del amor, pero más carnal, más sensual. El poema erótico excita más que lo visual.

Condiciones para que la poesía erótica llegue más al lector

- Temas inscritos en una tradición: como sexualidad, lesbianismo, onanismo, memoria licenciosa, aventuras galantes.
- El lenguaje que permita catalogarla como tal, un vocabulario erótico, como la función de que ese texto funcione como un afrodisiaco psicológico para el lector o lectora.
- La simbología expresa referida a un contexto que se actualiza en un sentido erótico.
- Intencionalidad del autor.

Con este esquema se permiten muchas variaciones y si no se cumple alguna de las condiciones, puede dar lugar a una serie de confusiones.

Escritores de poesía erótica en Ecuador

Son muy pocos los escritores que tienen entre sus obras poesía erótica, con el transcurso del tiempo se ha eliminado los mitos que giran en torno al erotismo en las letras, el poeta ecuatoriano escribe o hace el amor porque quiere alcanzar la inmortalidad en tanto que también tiene derecho a esa ración de paraíso. Como menciona Ortiz (2015) “Aun cuando no todos topan este tema en específico, una parte de ellos permite entender cómo el universo editorial ecuatoriano encuentra rutas -como la columna de opinión para desfogar la sensualidad, lo placentero y lo carnal de las relaciones humanas”.(p.1). El derecho al placer y no a la reproducción, a través del erotismo, genera una serie de dudas, por lo cual el poeta busca responderlas a través de sus escritos, lo prohibido fascina, se generan ganas inconfesables pero constantes de explorar lo ignominioso, lo execrable, de transgredir las leyes de lo moral ya sea de manera física o a través del lenguaje. Despertar todos los sentidos corporales, recuperar el tacto, el olfato, el oído, fijarse en cada una de las modulaciones de la voz, en cada roce de la piel, en cada pliegue de la ropa, en las huellas que la boca ha dejado grabada al momento de perder el control.

Algunos autores de poesía erótica son los siguientes:

Jorge carrera Andrade

Poeta, diplomático, poeta más connotado del Ecuador y de la lengua española del siglo XX.

Obras:

- ✓ Mademoiselle Satán (poema erótico)
- ✓ El estanque inefable
- ✓ La hora de las ventanas iluminadas
- ✓ Latitudes

- ✓ Rol de la manzana
- ✓ Juan sin cielo

Cristóbal Zapata

Poeta, crítico literario y de arte. Estuvo a cargo de una serie de talleres de literatura en su ciudad y en Quito. En 1997 fue designado Coordinador General de la VI Bienal de Pintura de Cuenca. Sus obras se han publicado en importantes revistas.

Obras

- ✓ Baja noche
- ✓ La miel de la higuera
- ✓ Te perderá la carne
- ✓ El pan y la carne

Una poesía erótica es tan amplia como la imaginación del escritor, el contenido erótico de un poema no está relacionado con el grado de erotización o de erotismo que puedan contener algunos de sus versos, puesto que el tema de estos poemas es muy amplio por ende se centrará en el lenguaje, el estilo y en el enfoque o la mirada desde la cual se aborda el contenido. No solo el hombre es capaz de generar escritos con toques eróticos, el rol que tiene la mujer al momento de escribir, la idea de feminidad es un complemento mucho más grande, la sexualidad es parte tanto de hombres como de mujeres, tener el valor de defender el derecho de la sexualidad a través de la escritura, por eso el agradecimiento a cada una por el esfuerzo que realizan.

Hay muy pocas mujeres que se atreven a ingresar al campo de la poesía erótica, y en este tiempo es importante mostrar que las mujeres tienen un cuerpo que está vivo, que siente, que goza, que sufre igual; que no es un cuerpo estéril, inmóvil, a veces como la cultura lo ha hecho creer, es decir esa típica frase que el cuerpo de la mujer es solo para tener hijos. A continuación, se nombra a varias poetizas que tienen a su haber poemas eróticos, las enlistadas realizaron una antología de sus poemas en el libro “Poesía erótica de mujeres”, en el cual se resalta mujeres inteligentes, atrevidas y fuertes que se atreven a manifestar lo que les molesta, lo que les gusta y lo que les lastima.

Se nombra dentro de esta antología a:

- **Mayra Estévez Trujillo (Quito, 1970)**

Videoasta, radioasta y poeta. Tiene una vena de artista anárquica que desarrolla en obras de Radio-Arte y vídeo.

Publicó los poemarios de ediciones cortas:

- ✓ Hace una semana que estoy así
- ✓ Las nupcias de Dionisia

- **Sara Vanegas Coveña (Cuenca, 1950)**

Filóloga. Directora fundadora de la revista cultural Solotextos de la Casa de la Cultura Ecuatoriana, Núcleo del Azuay. Premio Nacional de Poesía “Jorge Carrera Andrade”, Municipio del Distrito Metropolitano de Quito, 2000. Autora de cuatro antologías, una de Literatura Latinoamericana (Munich, 1982), tres de Literatura Ecuatoriana (1990, 1996, 1998) y tres libros sobre Idioma Español.

Entre sus obras se encuentran:

- **Natasha Salguero (Quito, 1953)**

Escritora, poeta y periodista. Ganó el Premio Nacional de Literatura Aurelio Espinosa Pólit en 1989. Actualmente tiene en preparación los poemarios Heréticos y eróticos, Nave palabra y No me digas que me amas y el libro La danza en el Ecuador en los años 70, de investigación. Textos suyos han aparecido en diversas publicaciones como la antología Ars Erótico editado por Omar Ospina, en Pasajes, de Ámsterdam, en la revista L'immaginazione de Lecce, Italia (traducción al italiano por Roberto Bugliani) y en el periódico "Q" (traducción al inglés por Nathan Horowitz).

Obras:

- ✓ Novela Alucinaciones
- ✓ Ensayo, El labrador del aire
- ✓ Poema erótico

- **Margarita Laso**

Reconocida cantante y también escritora. Sirvió de apoyo en revistas como Cultura del Banco Central del Ecuador y Letras del Ecuador de la Casa de la Cultura Ecuatoriana. Ha participado en varios congresos literarios nacionales. Varios de sus textos constan en algunas antologías editadas en el país y el extranjero.

Obras:

- ✓ Erosонера (Quito, 1991)
- ✓ Queden en la lengua mis deseos (Quito, 1994)
- ✓ El trazo de las cobras (Quito, 1997).

- **María Aveiga Del Pino (Salcedo, 1966)**

Poeta, antropóloga y arqueóloga. Ha colaborado con artículos y comentarios sobre escritores contemporáneos del Ecuador en importantes revistas del medio como Contextos.

Ha publicado los poemarios:

- ✓ Bajo qué carne nos madura (Quito, 1990)
- ✓ Oc (Quito, 1993)
- ✓ Puerto Cayo (Quito, 2000)
- ✓ Poema erótico

- **Sheyla Bravo (Quito, 1953)**

Artista de varios afluentes. Autodidacta y sin mayor currículum público.

Características presentes en la poesía erótica

- Retratar la esencia, lo más sublime de la naturaleza humana.
- Narrar la dialéctica corporal, con una descripción abrupta de todos los sentidos, donde se olvida el acto erótico no solo de los fines de la procreación
- Sensualidad de los roces entre los personajes, todos esos detalles sensibles que expresan y al mismo tiempo intensifican la atracción
- El personaje en la poesía determina la medida y la textura en que va a manifestarse el erotismo
- Poesías con un alto contenido cultural y profundidad en sus temáticas.

Cada uno de estos escritores retrata en su poesía erótica imágenes sensuales, no sexuales, que se escapan de la descripción pornográfica y simple de los placeres. La literatura erótica ha respondido a los cánones que marcan las distintas épocas como un subgénero literario, un texto erótico diferenciado lo pornográfico y lo obsceno, no despierta más sensualidad que el propio deseo sexual, excita la memoria sensorial del lector. Hay un ingrediente que es imprescindible para escribir poesía erótica, y es que el propio autor a la hora de escribir sobre estos temas tenga una cierta disposición o este sumergido en un clima que permita que él mismo sienta el erotismo en cada uno de sus versos. Hay poemas que por su contenido son difíciles de erotizar, causando en el lector un asco o repudio hacia ciertos temas.

FUNDAMENTACIÓN LEGAL

El Capítulo segundo de la Sección quinta de la Constitución que ampara a la República del Ecuador a partir del año 2008, sostiene los artículos afines a la Educación presente en el país, y la relación que tienen estos, con el proyecto de investigación.

Art. 26.- La educación es un derecho de las personas a lo amplio de su vida y una obligación inapelable e injustificable del Estado. Constituye un área preexistente de la política pública y de la inversión estatal, garantía de la identidad e inclusión social y condición esencial para el buen vivir. Las personas, las familias y la sociedad tienen el derecho y la responsabilidad de participar en el desarrollo de la educación.

El derecho a la educación tiene sus pilares en la constitución, se debe exigir que las condiciones de estudio sean las adecuadas, dependiendo de las necesidades, generando garantías que ayuden a mejorar la calidad de vida de las personas que se encuentran involucradas en este proceso.

Art. 27.- La educación se concentrara en el ser humano y garantizará su crecimiento holístico, en el marco del deferencia a los derechos humanos, al medio ambiente sustentable y a la democracia; será participativa, obligatoria, intercultural, democrática, incluyente y diversa, de calidad y calidez; impulsará la equidad de género, la justicia, la solidaridad y la paz; impulsará el sentido crítico, el arte y la cultura física, la iniciativa individual y comunitaria, y el progreso de competencias y suficiencias para crear y trabajar.

El ser humano necesita ser educado, es una forma para saber cómo se van a manejar dentro de un contexto y como se van a relacionar con los problemas que se presentan en el entorno cada día y para ello cualquier comunicación con sus semejantes implica ser influenciados, educados a cualquier edad.

El artículo del Régimen del Buen Vivir expuesto en la Sección primera Educación indica: **Art. 343.-** El sistema nacional de educación considerara como finalidad el desarrollo de aptitudes y potencialidades individuales y colectivas de la población, que faciliten el aprendizaje, y la propagación y empleo de conocimientos, técnicas, saberes, artes y cultura. El sistema considerará como centro al sujeto que se educa, y funcionará de manera flexible y dinámica, incluyente, eficaz y eficiente.

La educación es un proceso de transformación constante que sufren los individuos, ya sea individualmente o como grupo, aquí se desplazan del lugar más cómodo, para buscar como principio de satisfacción el poder desarrollar las habilidades en función del conocimiento.

Los reglamentos acordados por el Instituto Superior de Investigación, este proyecto se sujeta a los siguientes artículos:

Art 3.- Se entenderá por proyecto Socio- educativo a las investigaciones en base al método científico que pueden ser de carácter cuantitativo, cualitativo o cuanti- cualitativo, para generar propuestas alternativas de solución a los problemas de la realidad social y/o educativa en los niveles macro, meso o micro.

Estos proyectos tanto cualitativos, cuantitativos o cuali-cualitativos, buscan ser un apoyo tanto en la sociedad como en la educación, generando un beneficio a las personas que necesiten de los mismos, gracias a la participación de personas capacitadas con ese entorno.

Art. 4.- Los proyectos socioeducativos se refieren a: Dimensión socio educativa: que completa aquellos temas que se interrelacionan con las dimensiones social y educativa. Puede decirse que un proyecto educativo consiste en la planificación de un proceso para que los alumnos alcancen ciertos objetivos de aprendizaje. Como cualquier proyecto, surge a partir de la detección de una necesidad o de un problema y su finalidad es la satisfacción o resolución de aquello.

La idea que el profesor tiene para mejorar sus clases, la elabora especificando objetivos, los indicadores, el cronograma, entre otros.

Art. 5.- Los Trabajos de Grado de Licenciatura en la modalidad de proyecto Socio Educativos, de conformidad con el tema pueden llegar al diagnóstico, avanzar a la propuesta y, en algunos casos a la experimentación de la misma.

Los proyectos socio educativos, se conectan con la situación ideal a la que se desea llegar, se utiliza una serie de estrategias o métodos que permitan generar una solución en el momento de aprendizaje, permitiendo desarrollar nuevas capacidades.

DEFINICIÓN DE TÉRMINOS BÁSICOS

Excitar: Producir o intensificar, mediante un estímulo, la actividad de una célula, órgano u organismo.

Canon: Modelo de características perfectas.

Orgasmo: Culminación del placer sexual.

Discernir: Distinguir algo de otra cosa, señalando la diferencia que hay entre ellas. Comúnmente se refiere a operaciones del ánimo.

Explícita: Que expresa clara y determinadamente una cosa.

Trasgresión: Quebrantar, violar un precepto, ley o estatuto.

Libido: Deseo sexual, considerado por algunos autores como impulso y raíz de las más variadas manifestaciones de la actividad psíquica.

Erógenas: Que produce excitación sexual o es sensible a ella.

Inefable: Que no se puede explicar con palabras.

Lóbulo: perilla de la oreja.

Pliegues: Dobleces, especie de surco o desigualdad que resulta en cualquiera de aquellas partes en que una tela o cosa flexible deja de estar lisa o extendida.

Sátira: Discurso o dicho agudo, picante y mordaz, dirigido a censurar o ridiculizar.

Exaltar: Avivar o aumentar un sentimiento o pasión.

Insospechable: Que no puede sospecharse.

Goce: Sentir placer o alegría a causa de algo.

DEFINICIÓN CONCEPTUAL DE VARIABLES

El erotismo en la poesía contemporánea del Ecuador

Variable independiente

Erotismo: es abordado en combinación con la libido, trata todo aquello que proviene de la zona libídica y que guarda relación con el sexo y el amor, se considera también un proceso que está sustentado sobre leyes, costumbres y normas, el mismo es una capacidad humana que subyace a la esencia del placer, esta capacidad evoca respuestas frente a los estímulos que nos conducen a la excitación, estas respuestas son personales y subjetiva. (**Causa**)

Variable dependiente

La poesía contemporánea: se originó en el siglo XX, se encuentra totalmente empapada e influenciada por las vanguardias que acaecieron el siglo pasado y que se caracterizaron por enfrentarse a las propuestas clásicas, que dominaron la escena poética por largos años, al respecto de la métrica y la rima, esta poesía sugiere la soledad, angustia e inconformidad del hombre moderno. Utiliza un lenguaje directo, sarcástico y crudo, lo que explica la relación hombre y entorno. (**Efecto**)

CAPÍTULO III

METODOLOGÍA

Enfoque de la investigación

Investigación cualitativa. Sampieri (1998) añade que: “El enfoque cualitativo se guía por áreas o temas significativos de la investigación, sin embargo en lugar de que la claridad sobre la pregunta de investigación e hipótesis preceda a la recolección y análisis de los datos (como en la mayoría de los estudios cuantitativos), los estudios cualitativos pueden desarrollar preguntas e hipótesis antes, durante o después de la recolección y el análisis de los datos.”(p.31).

La investigación tiene un enfoque cualitativo, por su naturaleza describe los hechos socioculturales desde una perspectiva de calidad sin medición, que se encarga de recoger toda información clara y coherente, analizando aspectos culturales, ideológicos y políticos, deduciendo que la investigación cualitativa construye, consolida y amplía el conocimiento el cual es adecuado para este proyecto de investigación. Al llevar una investigación de mayor profundidad, se desarrolla un análisis de contenido poético erótico de escritores contemporáneos, con el objetivo de conocer que elementos se utilizan para la creación de los mismos.

Nivel de investigación

Investigación descriptiva

Fidias G. Arias, (2012), menciona que “La investigación descriptiva consiste en la caracterización de un hecho, fenómeno, individuo o grupo, con el fin de establecer su estructura o comportamiento. Los resultados de este tipo de investigación se ubican en un nivel intermedio en cuanto a la profundidad de los conocimientos se refiere”. (p.24). Por tanto este método, puntualiza un fenómeno ya sea de forma particular o general misma que accede a la aplicación en esta investigación, mediante el cual se manifiesta los rasgos eróticos de la poesía contemporánea.

Población

En palabras de Pineda, (1994),”El universo o población puede estar constituido por personas, animales, registros médicos, los nacimientos, las muestras de laboratorio, los accidentes viales entre otros”. (p. 108). La población fue de tres personas seleccionadas por el investigador, que cumplían características específicas que ayudaron a que se desarrolle de mejor manera el tema a investigar.

Diseño de investigación

Investigación Bibliográfica – Documental

Baena (2014) sostiene que “La investigación documental es la búsqueda de una respuesta específica a partir de la indagación en documentos”. (p. 12). Al realizar este tipo de investigación se utiliza la

obtención de información existente, ya sea, documentación física o digital, para el proceso de desarrollo del capítulo dos, “El marco teórico”, donde se describió las diferentes características que se hayan presentes en la poesía erótica.

Investigación de Campo

Según el autor (Fidias G. Arias, 2012), define: La investigación de campo es aquella que consiste en la recolección de todos directamente de los sujetos investigados, o de la realidad donde ocurren los hechos (datos primarios), sin manipular o controlar variables alguna, es decir, el investigador obtiene la información pero no altera las condiciones existentes. De allí su carácter de investigación no experimental. Se recolectó información real y verídica a tres personas por medio de entrevistas, los lugares fueron el consultorio del Psicólogo Clínico Christian Vaca y la Unidad Educativa Bilingüe “Gonzalo Ruales Benalcázar”.

OPERACIONALIZACIÓN DE VARIABLES

Tabla N° 3 Operacionalización de Variables

VARIABLES	DIMENSIONES	INDICADORES	ÍTENS
<p style="text-align: center;">INDEPENDIENTE</p> <p style="text-align: center;">EROTISMO</p> <p>Ha estado presente desde siempre, como la piel misma del ser humano, está vinculado directamente con la carne, en una experiencia que nace de la profundidad del individuo y se concreta en la experiencia del cuerpo que converge</p>	Fisiológica	Erotismo	Seducción Corporalidad <ul style="list-style-type: none"> • Zonas erógenas • Primarias • Secundarias • terciarias • Autoerotismo Placer Sexual Pornografía vs erotismo
		Sexualidad	Dimensión Biológica Dimensión Psicológica Dimensión Ética Dimensión Sociocultural <ul style="list-style-type: none"> • Religión

en los placeres y displaceres del sexo.		Holones de la sexualidad	Holón de género Holón del erotismo Holón del vínculo afectivo Holón de la reproducción
		Sexo	Sexo como placer Sexo como amor
		Amor	Amor erótico Amor romántico
		Sensualidad	
	Histórica	Grecia Roma Egipto Oriente Edad Media El Renacimiento	
		Antropológica	Erotismo Femenino Erotismo Masculino
	DEPENDIENTE		Período Precolonial, Aborigen o Precolombino
Período Colonial o de la Conquista			Características Representantes Obras
Período Independentista			Características Representantes
POESÍA CONTEMPORÁNEA			

DEL ECUADOR La poesía contemporánea se originó en el siglo XX, sugiere la soledad, angustia e inconformidad del hombre moderno. Utiliza un lenguaje directo, sarcástico y crudo, lo que explica la relación hombre y entorno.	Histórico social		Obras
	Períodos de la Literatura Ecuatoriana	Período Republicano	Características Representantes Obras
		Período Contemporáneo	Poesía contemporánea Poetas contemporáneos ecuatorianos
	Literaria	Literatura erótica	Kamasutra Ananga Ranga
		Poesía erótica	Características Representantes obras

Elaborado por: Denise Bone

TÉCNICAS DE INVESTIGACIÓN

Técnica Documental

Fidias, (2012) dice “La investigación documental es un proceso basado en la búsqueda, recuperación, análisis, crítica e interpretación de datos secundarios, es decir, los obtenidos y registrados por otros investigadores en fuentes documentales: impresas, audiovisuales o electrónicas. Como en toda investigación, el propósito de este diseño es el aporte de nuevos conocimientos”, (p.27). La investigación se basó en recopilación de poemas eróticos de diferentes autores contemporáneos ecuatorianos. Dentro de la técnica documental se han tomado diferentes estrategias para obtener e identificar la información necesaria sobre las variables, contrastando la base, se han utilizado diferentes etapas para el proceso de investigación documental como:

1. Búsqueda de fuentes: bibliotecas o Internet.
2. Lectura inicial de los documentos disponibles.
3. resaltado y subrayado de información necesaria para el proyecto
4. Elaboración del esquema borrador
5. Recolección de datos para la elaboración de resúmenes.
6. Análisis e interpretación de la información recolectada en función del esquema preliminar

Técnica de campo

Rodríguez, (1982), afirma que “Las técnicas de investigación de campo son aquellas que le sirven al investigador para relacionarse con el objeto y construir por sí mismo la realidad estudiada. Tienen el propósito de recopilar información empírica sobre la realidad estudiada”. Se acudió a dos lugares específicos una Unidad Educativa y un Consultorio, para recolectar mayor información del tema investigado.

Quiroz (2006), Manifiesta que la entrevista es una técnica que hacer posible acercarnos a los investigados a fin de conocer de fuente directa, algunos aspectos que requerían ser complementados en la búsqueda de datos. (p.3). Con la ayuda de las entrevistas se realizó un cuadro comparativo con las respuestas de cada entrevistado.

Galán, (2009) acota que “El cuestionario es un conjunto de preguntas diseñadas para generar los datos necesarios para alcanzar los objetivos propuestos del proyecto de investigación”. (p.26). Se realizó un cuestionario elaborado que permitió aumentar ideas en la investigación.

Validez y confiabilidad

Validez

Como acota Sampieri Hernández, (2014) “se entiende por validez de un instrumento de medición, el valor que nos indica que un instrumento está midiendo lo que pretende medir. Es la congruencia entre el instrumento de medida y la propiedad medible. Se dice que un instrumento es válido, cuando mide realmente el indicador, la propiedad o atributo que debe medir, es el grado de seguridad que tienen un instrumento, que nos permitirá lograr resultados equivalentes o iguales en sucesivos procesos de recolección de datos y mediciones realizados por terceros” (p. 200)

Confiabilidad

Ebel (1977) considera que la confiabilidad “es el grado de consistencia de los puntajes obtenidos por un mismo grupo de sujetos en una serie de mediciones tomadas con el mismo instrumento. La confiabilidad denota estabilidad y constancia de los puntajes, esperando que no presenten variaciones significativas en el curso de una serie de aplicaciones con el mismo instrumento”. (p. 103). La validez y confiabilidad son elementos que guardan la credibilidad de la información, como su función y fin a cumplir dentro de un informe. El propósito de la validez y confiabilidad es tener un criterio de expertos antes de aplicar un instrumento que nos dará como resultado la credibilidad de los datos que nos de la muestra.

Técnicas e instrumentos de recolección de datos

La recolección se realizó de forma bibliográfica, consultando fuentes secundarias relacionadas con el tema de estudio como: libros, escritos, textos, artículos, revistas y otros medios que se refieran a investigaciones acerca del erotismo y la poesía contemporánea.

Técnicas de procesamiento y análisis de resultados

En la investigación realizada se aplica el análisis de contenidos de diferentes poemas eróticos, a partir del método analítico–deductivo, ya que se separa las partes de un todo para llegar a conocer los elementos que conforman este tipo de poesía. Para el análisis de resultados se empleó el método descriptivo, que posibilita establecer los datos de manera cualitativa e apreciativa en relación de lo que se estudia, cada uno de los poemas mencionados en el trabajo son analizados sin necesidad de establecer un cambio en su contenido, simplemente se aprecia tal y como los realizó el autor.

CAPÍTULO IV

ANÁLISIS E INTERPRETACION DE RESULTADOS

Poesía erótica

Existe variedad de poesía en la cual el amor aparece de una u otra forma, la línea divisoria entre lo sensual, erótico, pornográfico y obsceno es difícil de marcar y en muchos casos dependen más de las condiciones morales de los lectores que de los propios textos, libros que hace cincuenta años se consideraban impublicables y por los que los autores iban a la cárcel, hoy se venden en las librerías como clásicos literarios y eso no significa que la sociedad se haya deteriorado moralmente sino que las cuotas de libertad y la madurez lectora son ahora mayores que las que había tiempo atrás. Pineda y Londoño en su libro “Poesía amorosa y erótica del Quindío” (2011) recalcan que:

El amor en la poesía es un tópico que no pierde ni perderá vigencia. Está al acecho para sorprender en cada lugar, en cualquier momento; no se sujeta a reglas ni le importa si triunfa o cae en la derrota, pues ahí está el poeta para cifrarlo y el lector para descifrarlo. El significado se pluraliza en la recepción de los lectores porque en la poesía la realidad se transforma en imágenes sugerentes y desbordantes. (p.13)

El análisis de contenido de cada poema, expresa el descubrimiento del cuerpo propio, el descubrimiento del cuerpo del otro, la posibilidad de ir más allá de lo carnal, hacia esas regiones del ser humano que no son visibles y en las cuales residen los afectos. El poeta rompe las barreras, lo sobrentendido, los prejuicios que traman la convivencia cotidiana y proponen otra lectura integral del mundo la realidad, traducir, la experiencia sensorial, afectiva, intelectual a una experiencia lingüística, verbal.

POEMAS

Mademoiselle Satán (Jorge Carrera Andrade)

Mademoiselle Satán rara orquídea del vicio.

¿Por qué me hiciste, di, de tu cuerpo regalo

la señal de tus dientes llevo como silicio

en mi carne posesa del Enemigo Malo.

¿Por qué probó mi lengua el sabor de tu sexo

y el vino que en la noche destiló tus pezones?

¿Por qué el vello que nace de tu vientre convexo
se erizó para mí con nuevas tentaciones?

¿Por qué se hundió en mis labios tu lengua venenosa
y se hallaron tus ojos con un lúbrico signo?
Y cuando haces vibrar tu desnudez lechosa
pienso en que debes ser la hembra del maligno.

Si se adueñó este ídolo de mi alma hasta la muerte
y no tengo la culpa ¡oh San Antonio casto!
Yo que era niño aún y como el roble fuerte
dejé quemar mi vida sobre tu altar nefasto.

Yo la he visto desnuda ¡Señor!, ¡sí, yo la he visto!
Tembló y quedóse el alma eternamente muda.
Prefiero a ese recuerdo los tres clavos de Cristo,
la cruz, antes que verla en mis noches desnuda.

Señorita Satán, tú que todo lo puedes,
tus hombros, tu cadera que reclaman incienso,
tus suaves pies, tus brazos, son otras tantas redes,
tendidas hacia el pobre corazón indefenso.

Me diste el dulce gusto de tu boca, el turbante
martirio de tus muslos ceñiste a mi cintura,
y cuando fuimos presa del espasmo extenuante,
tu enorme beso fue como una quemadura.

Eres la hembra única, lo mismo en el reposo
que en el sexual combate, ¡Santa Orquídea del vicio!
Hasta cuando torturas con tu cuerpo oloroso,
no hay placer en el mundo que iguale aquel suplicio.

Satán, mujer que tienes un rubí en cada pecho,
tus verdes ojos lúbricos son siempre una asechanza,
tu desnudez que viene las noches a mi lecho,
para mi ciego olvido, es tu mejor venganza.

Análisis e interpretación

En el acto sexual es permitido usar todas las partes del cuerpo para poder alcanzar la satisfacción mutua, varios elementos para generar placer en la pareja. En el segundo apartado del poema se manifiesta que la pareja ha tenido sexo oral, ya que el hombre logra estimular la parte sexual de ella utilizando su boca, lengua y dientes. Al momento que tuvieron relaciones sexuales la mujer tuvo un nivel de excitación tan alto que esto permitió que su clítoris floreciera.

La mujer con una vasta experiencia sexual utiliza todos sus encantos para convencer y atraer a su joven amante, logrando una confusión de sentimientos. Al mantener relaciones constantes la pareja logro tener un orgasmo tan placentero, que ocasionó el agotamiento de los cuerpos. Al finalizar se demuestra que la mujer cada noche asiste al encuentro de los cuerpos en la habitación del joven, satisfaciendo así sus deseos carnales.

Cristóbal Zapata (1968)

La miel de la higuera

Bajo el follaje de tu falda
mi mano busca el fruto oscuro y fragante
tal una promesa nocturna,
y tus muslos se abren complacientes
para que mis dedos lo hagan estallar
como a una granada vegetal.

Chupan mis labios la pulpa encarnada
hasta embriagarme con su miel negra,
mi licor secreto, mi jarabe eficaz.

Análisis e interpretación

Se menciona un recorrido por las partes ocultas del cuerpo, llegando a ese lugar tan deseado y prohibido para algunas personas, con la ayuda de sus manos se llega a ese lugar que causa excitación, el tacto es una de las maneras más certeras para recorrer la piel, ese futo negro es la parte íntima de la mujer, que para algunos tiene un olor no tan deseado y para otros un olor muy especial. Al momento de la pareja mantener relaciones sexuales, se produce un estremecimiento total de todas las partes del cuerpo, generando que los dos sigan un camino, que es el de complacer sus deseos sexuales. La utilización de los dedos generan un mayor placer a la mujer permitiendo que rápidamente se produzca un orgasmo, que es un estallido de sensaciones y pasiones que alteran los puntos sensibles de la mujer. El hombre también busca tener un alto nivel de placer, por lo cual practica sexo oral a su pareja, con la ayuda de su boca y lengua recorre los lugares internos de la vagina, los dos se aman y los dos descargan sus energías en ese momento que se tiene en el tiempo.

Diego Cazar (Quito, 1977)

¡Qué boca tan grande tienes en la entrepierna!

asesina gruta dentada
ánfora de cartillas de lotería
arcas anarcas parcas narcóticas
velludas agudas estalactitas
enormes.
rugen ante mis dedos
y mordiscan mis uñas
no soy yo quien se las come
es tu boca tan grande
en la entrepierna falsaria
que sorbe
chupa garrapata
espera la embriaguez
para dejar caer los dientes
como nuestras madres
tierra leches ubres meses
mareas
pero a gritos

Análisis e interpretación

Desde el título del poema se puede interpretar que el autor está hablando de la vagina de la mujer, denominándola como algo muy grande. Tradicionalmente se ha pensado que si bien el tamaño del pene varía en cada hombre, no ocurre lo mismo con la vagina, que parece tener una medida estándar. Nada más lejos de la realidad. El porqué de esta creencia se encuentra en la distinta relevancia que se le ha dado a los órganos sexuales masculinos y femeninos. Puede ayudar que los órganos masculinos son más visibles que los femeninos, pero seguramente se deba al silencio impuesto por convenciones culturales a todo lo relacionado con la sexualidad femenina. Esa parte íntima de la mujer es como un imán que atrae al hombre, lo enreda, lo vuelve loco, en pocas palabras se lo come vivo. Aunque el hombre desee escaparse nunca lo conseguirá porque hay algo que siempre lo lleva al mismo lugar, la mujer le practica sexo oral, ya que esto es una de las expresiones de intimidad, amor y deseo más valoradas por una pareja.

Maríaluz Albuja
(Quito, 1972)

Méceme

sobre tu rugir quieto

sin brazos que me arropen

ni manos que acaricien.

Me he dejado morir sobre tu alfombra

Inerte estoy

es débil mi follaje.

Quisiera levantarme

volar alto

pero tu imán me reverbera

en cada miembro.

Quisiera responderte

mas no entiendo lo que dices;

estoy lejos del mundo

encima de tu huerto.

Créeme que siento tu vapor interno

tu aroma de palmera

de música lejana...

que el viento de los Andes

se cuela en mis oídos

cantándome que duerma,
que no hay hogar más mío.

Méceme

como a una olla de maíz moreno
poniendo en mis caderas la fuerza de una tribu
para aspirar frescura de olor a verde nuevo
y amar el fuego lento que envuelve mis sentidos.

Análisis e interpretación

La mujer desea que el hombre la posea, que eleve su libito hasta el punto más alto, que estremezca su piel, que erice sus cabellos, que recorran todos los lugares posibles y hacer el amor hasta el cansancio. El hombre es capaz de hacer que la mujer nunca se vaya de su lado utilizando las tácticas masculinas que se aprende a lo largo de la vida, se presenta un punto en que la mujer pierde la cabeza y por más que busque recuperarse de tal acto no lo consigue, se embriaga con el sudor que destilan los cuerpos después de haber terminado la batalla carnal. Al momento que dice “no hay lugar más mío”, se entiende que ella se siente tan segura, que sabe que los brazos de él son el refugio perfecto para descansar, que nunca la va a dejar caer y que una y mil veces sus cuerpos se encontraran en el mismo lugar, para revivir sus pasiones.

MAYRA ESTÉVEZ TRUJILLO

(Quito, 1970)

Su cuerpo

lluvia artificial

en una bañera.

Entre sus piernas un hilo celeste.

Ella muñeca de silicona.

Alevosamente

bajo hasta su cintura ósea

mi mano es víctima de la curiosidad

arranco de su vulva

el hilo que precede a un apósito ignífero de sangre

-no hay fealdad...

le digo

-hay distintas formas de belleza...

Ella ríe mostrándome sus impúdicas nalgas

toma de mis manos la que queda libre

esconde mis cuatro dedos

deja como un soldado enfermo de castidad

al medio.

Silente.

Entro con él hasta la lúbrica textura de su útero

-muévelo mi niña ¡vamos... frota! Que las ferocidades

/ vendrán a darnos muerte.

Una masa de agua sanguinolenta nos descubre.

Menstruamos como unas suicidas.

Llenas de asco

Análisis e interpretación

Se utilizan figuras delicadas al inicio para proceder a aumentar la intensidad del poema, al hablar de un cuerpo desnudo en una regadera expresa una sutil imagen de la desnudez femenina sin embargo al avanzar el poema se nota una tesis clara que pretende mostrar a la menstruación como un proceso erótico y natural. Se identifica que la mujer mientras tomaba un baño, el hombre que la acompañaba en la bañera la empezó a acariciar, tocando sus caderas, sus piernas, dejando recorrer su mano por su cuerpo húmedo, la mujer se encuentra con la menstruación por lo cual utiliza un tampón que el hombre desea remover con tanta ansias para poder complacer sus deseos, la mujer como ya se encuentra en un punto de excitación total, que lo único que desea es que el la posea, que la haga gritar de pasión, ella lo provoca con las curvas que las féminas poseen, ella obliga que el utilice su dedo para hay un orgasmo, ella no es tan inocente sabe que camino debe seguir para satisfacer sus deseos. El dedo de él llega hasta el fondo que puede sentir claramente las partes que se encuentran al interior del órgano reproductivo de ella, recorre cada lugar, busca encontrar algo nuevo, después de tanto recorrer esos lugares hace que otra vez la sangre mala ruede por el cuerpo de la mujer.

ANA ISABEL BUSTAMANTE (Quito, 1969)

Recuerdo mi primera vez:
en juegos de piel descubrí el nido del placer
goteando tibiamente el alba del deseo
mi inocencia se regó entre mis dedos
fui mi primer amante sin besos
fui mía y no me arrepiento
cada gesto presentía lo que estaba pidiendo.
Mi primer amor vive todavía en mi cuerpo
sin promesas ni ataduras
consiente cada devaneo
en mi cuerpo aprendí a inventar el deseo
ensayando en mi piel las caricias que sueño.
He amado otros cuerpos
buscando completar el abecedario de los dedos.
He conocido palabras sin tiempo
que despiertan voces que se rompen en los cuerpos
como caricias de resortes que tiemblan por dentro
estoy aún buscando el roce perfecto

Análisis e interpretación

Se establece a la masturbación como una manera de roces y caricias realizadas por uno mismo, cuando se menciona ensayar en su piel las caricias se refiere a que ella es quien sabe lo que desea y como lo desea por lo cual es capaz de autosatisfacerse. Siempre se inicia con juegos inocentes que se vuelven de pronto tan excitantes y que es un llamado del cuerpo a descubrir otros cuerpos. La primera vez de la mujer es tan hermosa y dolorosa saber que el cuerpo no volverá a ser el mismo y que después de eso. Se buscara seguir complaciendo los instintos carnales, esa primera vez es mucha veces la menos deseada, puede ser que no haya amor, pero que las ganas de sentir algo interno sean más fuerte. Guardar en el cajón de los recuerdos eso que nunca se olvidará, que aunque esa persona con la que se tuvo la primera vez ya no esté su imagen mental acompañara al resto de la vida.

SARA VANEGAS COVEÑA

(Cuenca, 1950)

conoces ese lugar oculto para todos,
allí, donde al caminar se enreda entre tus piernas
ese sonido vegetal y oscuro
y te atrapa cual si fueras un animal herido
lames ese pedazo de tierra...
con olor a incienso, a sangre

Análisis e interpretación

Se detalla la vagina como un lugar de un misterio enviciante, lo nombra como un lugar oscuro ya que la vagina puede volverse de un color más intenso que las demás partes del cuerpo cuando estás teniendo relaciones sexuales o estás excitada, debido al flujo de sangre que va a esa área cuando estás lista para tener sexo. El tejido vaginal se hincha y se lubrica, y el color del clítoris y labios interiores se oscurece. En cuyas garras el amante se pierde, se debilita y se funda como si fuese su salvación. La parte íntima de la mujer provoca bajas pasiones, su textura, su olor como menciona la autora olor a incienso, es decir que en la vagina muchos encuentran serenidad., que estando en la cama se eliminan obstáculos, roces, resentimientos y rencores de las personas con la que se convive, mientras más cosas nuevas experimenten en el acto sexual mayores las ganas de continuar con esa relación.

NATASHA SALGUERO (Quito, 1953)

CANTO

Me gusta

que me requieras hondo y fuerte

Con una mirada negra a lo profundo

Que me toques

y me estremezca

el roce de tus ojos

Hondo

te quiero adentro

bien adentro

Y tu olor,

clavado como un dardo

en mi costado

Se recalca el deseo de una mujer cuyo amor se divide en la ternura de anhelar la compañía del enamorado y el ansia pasional de la penetración. La protagonista se estremece porque cuando se pone a temblar en el acto sexual, la energía fluye por todo el cuerpo, se involucran todas las células del cuerpo, se llenan de vida, El apetito de llegar al clímax que provoca la lujuria con su amado, de ser dos pero hacer un solo cuerpo es lo que transmite la autora.

SHEYLA BRAVO
(Quito, 1953)

El dios ha penetrado en mí
no sé cuál
porque son muchos
los que en embriaguez constante
o llenos de lujuria
codiciando placeres
habitan en un cielo
que vive de las emociones de la Tierra
pero tomada por el numen
mi carne en éxtasis sagrado
complace los deseos
de la concupiscencia divina
entregándose a la deidad
que busca satisfacerse por su intermedio
solo ha aceptado plenamente su destino
y lo goza

Una mujer te invoca
en un estanque cristalino se mira
imaginándose desnuda bajo tu cuerpo
dibujando en su cuerpo las señales mágicas
que la acercaran a ti
Tentación que te seduce
y te humedece noche a noche

metiéndose provocativa en tus sueños

te manda con la brisa su perfume

para que la encuentres

y cocina lento tu retrato

en los jugos de su vulva

que como una flor canibal

te absorberá

Tu fortuna está echada:

una ruleta gira

marcando la fuerza de su poder

o de tu destino

Análisis e interpretación

En muchas zonas del cuerpo principalmente en la entrepierna hay muchas conexiones sensoriales reflexológicas que estimulan al clítoris a distancia, la penetración vaginal hace que la vagina se estreche lo cual provoca una mayor estimulación de la pared vaginal. En el poema la mujer experimenta tener relaciones sexuales con varios hombres, los comportamientos lujuriosos que tiene ella son la exacerbación y el descontrol sexual como característica fundamental que puede manifestarse en cualquier comportamiento sexual. Esto tiene su explicación en el hecho de que casi todo comportamiento que involucre estimulación sexual, dependiendo de su intensidad, genera un goce cuya magnitud difícilmente puede compararse con el goce generado por otras actividades, por lo que, bajo el supuesto de que se comprenda el funcionamiento del mecanismo que origina dicho goce, surge naturalmente el deseo de experimentar un goce igual, o a ser posible superior, mediante la repetición, constante o no, de dicho estímulo, siendo en consecuencia la codicia por dicho goce lo que impulsa o puede impulsar a abandonar la responsabilidad de controlarse en el ejercicio de la actividad sexual, en pos de prolongar el goce experimentado lo que la hace sentir más viva, ser tocada cada parte de su cuerpo que los hombres utilicen sus sentidos para explorar sus genitales le provoca inmediatamente la excitación y luego de esto un orgasmo.

MARÍA AVEIGA DEL PINO
(Salcedo, 1966)

Entra al sótano.

Busca los senos de la diosa.

No cabe en el espacio

de pulgares y paredes.

Avanza.

Electrocuta.

Roe los pezones de lo vivo.

Satisfecho sale

llevando soles destruidos.

Afuera

el desfile continúa.

Análisis e interpretación

El hecho de tener sexo de manera inesperada en un lugar oscuro, genera ansiedad y deseo ir a ese sitio donde las personas no se den cuenta, exaltar sin miedo las pasiones más ocultas, besar esos senos casi perfectos que destaca la autora como senos de diosa, seguir en el acto, taparle la boca la pareja para que no se escuchen sus gemidos, pero que a pesar de eso la mujer con sus gestos exprese lo que está sintiendo; penetrar, desgastar la superficie de su cuerpo utilizando sus dientes terminar exhaustos e irse, eso es lo que genera más deseo en la pareja, lo prohibido siempre será lo más llamativo, dejar que todos los deseos afloren rápidamente, sin temor a ser descubierto.

(Margarita Laso)

Erosonea (I)

tuve un hombre y él me tuvo
ahora somos memoria de carboncillo
ciclistas en la siesta de la ceniza
pero tuve un hombre
y él me tuvo

crudo abrió el beso en la yema del pubis
sentó la oreja para oír mi caracol caliente
mientras borrando pecas
hundí la nariz en el musgo tremente
de sus ingles
la lengua para lamer su venar violeta

tuve un hombre
fue pan en remojo su boca de abrir cajoncitos
mordiente su hacer de muslos y mejillas

él me tuvo
fue tristeo de agua mi pecho de dos pozos
crujiente mi hacer de cejas y ranuras
ahora somos memoria de carboncillo

Análisis e interpretación

Se destacan los amores pasados que por cosas de la vida llegan a terminar, las pasiones que se vivieron a lo largo de la relación, la unión de los cuerpos, los juegos sexuales previos al acto sexual, la utilización de los sentidos para que haya una mejor percepción de la realidad. La parte en que se dice hundí la nariz en el musgo, se refiere a que la vagina es un lugar que cuando se produce la excitación se encuentra humedad, ya que produce fluidos que permiten que el acto sexual se más placentero. Por esto, en muchos casos el hombre depende de la parte sexual de la mujer, además el poema busca eternizar el recuerdo de un amor que produjo satisfacción y felicidad y que muchas veces el cuerpo lo extraña, tratando de buscarlo y volver a revivir viejas pasiones, pero al mencionar memoria de carboncillo se concluye que ella trata de dibujar en su mente trazos más gruesos e imprecisos de ese amor para crear varios efectos que siempre le permitan tenerlo presente a él.

Para recopilar mayor información acerca del erotismo y contrastarla con el análisis de los poemas a continuación se indican las entrevistas realizadas a 3 personas.

Entrevista N° 1

Dr. Christian Vaca

Psicólogo clínico

1. ¿Qué definición le daría a la palabra erotismo?

Es la forma en la que se satisfacen las fantasías y necesidades de corte íntimo.

2. ¿Qué características posee el erotismo?

El erotismo es una práctica en la que la finalidad es ofrecer deleite a la pareja, otra característica puede ser que no sólo son las prácticas meramente sexuales por el contrario las caricias y besos e incluso las palabras son capaces de hacer el momento más agradable.

3. ¿Cuál cree que son los motivos para que se presente un tabú en la sociedad acerca del erotismo?

La sociedad se encuentra sometida a creencias ortodoxas Sobre temas considerados inapropiados o irrespetuosos, por lo que el tabú con respecto del erotismo resulta una coraza de la sociedad hablante una temática que Para ellos es “prohibida”

4. ¿Existe alguna relación entre erotismo y pornografía?

No, porque el erotismo es la manera de generar bienestar de pareja, mutuamente, la pornografía es el resultado de un problema de autoestima o de sentimiento de incapacidad.

5. ¿El erotismo siempre va a estar vinculado con la sexualidad?

La mayoría de las veces sí pero no se limita a la degustación sexual sino está también vinculado al mejoramiento de la relación, en todos sus sentidos.

6. ¿Qué piensa acerca de las mujeres que escriben poesía erótica?

Las poetisas eróticas son mujeres que han logrado superar los prejuicios de la sociedad con respecto a este tema brindando al lector la oportunidad de ver, en este de poesía, una versión completamente diferente de la que se puede apreciar en la poesía erótica escrita por hombres.

Entrevista N° 2

Lic. Rosa Salcedo

Trabajadora social

1. ¿Qué definición le daría a la palabra erotismo?

Creo que es un concepto que asido tergiversado a tal punto que es visto de manera negativa cuando en realidad es parte de la naturaleza humana

2. ¿Qué características posee el erotismo?

Las características dependen de la concepción de cada persona y responden a los imaginarios de desarrollo humano.

3. ¿Cuál cree que son los motivos para que se presente un tabú en la sociedad acerca del erotismo?

Los principales motivos han sido las concepciones religiosas que han establecido que responde a las necesidades naturales del ser humano está alejado de los designios de Dios porque atenta contra nuestra pureza.

4. ¿Existe alguna relación entre erotismo y pornografía?

Creo que no porque el mismo es parte de nuestras necesidades mientras que la pornografía es una respuesta cosificada de los cuerpos de las relaciones inclusive Se podría decir que son guiones machistas y preconcebidos que promueven figuras inalcanzables

5. ¿El erotismo siempre va a estar vinculado con la sexualidad?

Creo que no es parte de la educación actual desmitificar todo tipo de relación impuesta

6. ¿Qué piensa acerca de las mujeres que escriben poesía erótica?

Pienso que no es la mejor área de escritura sin embargo respetable que expresen sus sentimientos y sensaciones hacia un área que ha sido negativo.

Entrevista N° 3

MSc. Ricardo Puetate

Escritor

1. ¿Qué definición le daría a la palabra erotismo?

Es parte del amor, inclinado hacia el placer sexual, la sensualidad y admiración

2. ¿Qué características posee el erotismo?

- Utilización de los sentidos
- Seducción
- Captación de las segundas intenciones que tiene la pareja

3. ¿Cuál cree que son los motivos para que se presente un tabú en la sociedad acerca del erotismo?

- Falso pudor
- Temor impartido por la iglesia
- Ignorancia hacía con el cuerpo y la sexualidad

4. ¿Existe alguna relación entre erotismo y pornografía?

Ambos se inclinan hacia la admiración y excitación sobre lo sexual. Pero el primero es sublime mientras la pornografía es completamente solo morbo y crueldad.

5. ¿El erotismo siempre va a estar vinculado con la sexualidad?

Sí, al entenderse por esta como las características propias de cada sexo que posee el individuo o comparadas con los objetos.

6. ¿Qué piensa acerca de las mujeres que escriben poesía erótica?

Que han sido observadoras que se deleitan al hacerlo y como cualquier poeta esta para admirarse de las bellas cosas o situaciones de la vida y expresarlas a través de la poesía, regocijándose por cada detalle, lo mismo ocurre con poesía erótica o cualquier tema que maneje este arte.

Tabla 4. Cuadro comparativo acerca del erotismo

Pregunta	Escritor	Psicólogo clínico	Trabajadora Social
¿Qué definición le daría a la palabra erotismo?	Es parte del amor, inclinado hacia el placer sexual	forma en la que se satisfacen las fantasías	es parte de la naturaleza humana
¿Qué características posee el erotismo?	Utilización de los sentidos, Seducción, Captación de las segundas intenciones que tiene la pareja	Ofrecer deleite a la pareja, no sólo son las prácticas meramente sexuales por el contrario las caricias y besos e incluso las palabras.	Las características dependen de la concepción de cada persona y responden a los imaginarios de desarrollo humano.
¿Cuál cree que son los motivos para que se presente un tabú en la sociedad acerca del erotismo?	Falso pudor, Temor impartido por la iglesia, Ignorancia hacía con el cuerpo y la sexualidad	creencias ortodoxas, temática “prohibida”	Concepciones religiosas
¿Existe alguna relación entre erotismo y pornografía?	El primero es sublime mientras la pornografía es completamente solo morbo y crueldad.	No, porque el erotismo es la manera de generar bienestar de pareja, la pornografía es el resultado de un problema de autoestima.	No, el erotismo es parte de nuestras necesidades mientras que la pornografía es una respuesta codificada de los cuerpos.
¿El erotismo siempre va a estar vinculado con la sexualidad?	Sí, al entenderse por esta como las características propias de cada sexo que posee el individuo o comparadas con los objetos.	Está también vinculado al mejoramiento de la relación, en todos sus sentidos.	Creo que no es parte de la educación actual desmitificar todo tipo de relación impuesta
¿Qué piensa acerca de las mujeres que escriben poesía	Que han sido observadoras que se deleitan al hacerlo.	Las poetisas eróticas son mujeres que han logrado superar los	No es la mejor área de escritura sin embargo respetable que

erótica?		prejuicios de la sociedad.	expresen sus sentimientos y sensaciones.
----------	--	----------------------------	--

Elaborado por: Denise Bone

Como se observa en el cuadro anterior los diferentes puntos de vista de cada persona hacen posible que se establezca varias definiciones sobre erotismo, pero al mismo tiempo se haya puntos de relación en cada respuesta dada. No existe un patrón definido de erotismo, los estímulos afectan y provocan distintas reacciones y todas ellas son válidas, mencionar que lo erótico es la forma más elegante de hablar de sexo, es la idea que este tema evoca a la persona.

CAPÍTULO V

CONCLUSIONES Y RECOMENDACIONES

Conclusiones

- ✓ Con la realización de esta investigación se evidenció una serie de elementos que ayudan a que la poesía erótica llegue más al lector como por ejemplo: misticismo erótico, experiencia carnal, la conciencia que tiene el poeta ante la posibilidad del amor, la importancia de la memoria, la evocación de lo vivido. Por tanto un poema erótico puede ser de cualquier tipo sugerente, directo o indirecto, descarnado, oblicuo, espiritual, malintencionado, ingenuo, escatológico, humorístico, transgresor, etc., todo depende del tratamiento que se desea dar al tema, por esos elementos el erotismo es encontrar los momentos que causan placer, a través de los sentidos.
- ✓ Existe un gran desarrollo en lo que respecta del ser humano y de la sociedad, a lo largo de la historia el sexo se ha vivido de diferentes maneras dependiendo de la época, el país y las creencias morales-religiosas. La sexualidad que tenemos hoy en día ha recorrido muchas culturas, muchos puntos de vista, y muchos lugares que la han hecho lo que hoy conocemos de ella. Es por ello, que la visión de la sexualidad, erotismo y sexo varía tanto de un lugar a otro, debido a que esto es el producto del desarrollo de una cultura y del ambiente que la rodea, eso en primer lugar, en segundo lugar es el resultado de la actitud que se ha sembrado desde la infancia con respecto al tema sexual, pero siempre ligada a la formación social y religiosa que define los marcos y límites del comportamiento sexual con sus normas y costumbres.
- ✓ En esta investigación se retoma nuevamente dos aspectos importantes: erotismo y poesía contemporánea. Desde el enfoque literario, tanto el erotismo como la poesía, van enfocados hacia la libertad de creación. A partir de la palpación del lenguaje, tanto hombres como mujeres al momento de escribir han dejado al descubierto la sensibilidad con la que redactan sus escritos y la filiación enunciativa desde el juego de la erótica que establece una estrecha relación de palabra y voz poética. La poesía erótica ecuatoriana, se basa en las experiencias sensoriales propias de cada escritor, cuya realidad se fija en la diversidad profundamente romántica y surrealista.
- ✓ Hace pocos años la crítica literaria femenina se ocupa del papel de la mujer en la literatura, hay pocas mujeres que se atreven a escribir sobre sus deseos sexuales y el deseo carnal, la poesía escrita por las féminas es más sentimental, con palabras sutiles, donde se mezclan sus primeros encuentros amorosos y la despedida dolorosa de un

amor. Los poetas masculinos no tienen miedo de expresar sus versos tal y como es la realidad, decir las verdades en la cara sin miedo de prejuicios sociales.

Recomendaciones

- ✓ Para análisis de poesía erótica se recomienda que las futuras generaciones de estudiantes de Lengua y Literatura, con ayuda de diferentes documentos puedan profundizar más sobre este tema, debido a que no se encontró una investigación previa acerca del erotismo en la poesía contemporánea del Ecuador, se hallaron temas dispersos por lo cual se dificultó la recopilación de la información.
- ✓ Se debe establecer mejores líneas de investigación acerca de la equiparación entre las ideas que se tiene de erotismo en la época actual y como se definía al erotismo en períodos anteriores, establecer una verificación y examinar las interpretaciones que se han elaborado con el pasar de los años y así poder establecer nuevas manifestaciones relacionadas con esta temática.
- ✓ Con el texto poético se pueden abarcar temas interesantes acerca de la poesía y el erotismo por tanto es esencial que los estudiantes posean mayor conocimiento acerca del análisis e interpretación, debido a que analizar un poema no resulta tan fácil como analizar un cuento o una novela, ya que tiene un lenguaje especial y requiere un poco más de atención y cuidado al interpretarlo.
- ✓ Se recomienda dar más apertura a mujeres para que hablen acerca de su poesía, no se puede sostener que el erotismo sea un producto de la sociedad actual inmoral y corrupta siempre dañina, degradante para la mujer e innecesario en la escritura creativa, sino más bien un apetito que necesita alimentarse no solo de cuerpos físicos sino de sentimientos y emociones.



UNIVERSIDAD CENTRAL DEL ECUADOR
FACULTAD DE FILOSOFÍA, LETRAS Y CIENCIAS DE LA EDUCACIÓN
CARRERA DE PEDAGOGÍA DE LA LENGUA Y LA LITERATURA

La poesía erótica en el Ecuador ¿propagación o estallido?

AUTOR: Bone Ortiz Denise Carolina

Quito, octubre del 2018

CAPÍTULO VI
LA PROPUESTA
ÍNDICE DE CONTENIDOS

Introducción	73
Objetivo	74
Etimología del termino erotismo.....	74
La seducción	74
El placer sexual.....	74
Erotismo en la literatura	75
La corporeidad	75
Erotismo poético	76
La poesía erótica	76
Lenguaje poético de los decapitados.....	77
Metodología	77

INTRODUCCIÓN

El erotismo en el Ecuador se mantiene como uno de los temas minoritarios en los que pocas personas tienen la intención de entremeterse, incluso en la época contemporánea, elogiada por muchos como símbolo del progreso y de la absoluta tolerancia. En este caso las críticas del ámbito sexual no se consideran del todo justas, pues el erotismo, hoy día, es uno de los referentes máximos de la subjetividad y de la libertad individual. Aun así, el erotismo no halla su lugar en una sociedad tan conservadora como la nuestra, donde el enfrentamiento generacional amenaza con exiliar la cuestión del erotismo de la cotidianidad a reductos poco frecuentados como expresiones artísticas marginales, minorías, colectivos en busca de nuevos derechos, etc. Uno de aquellos reductos artísticos, también menospreciado por los grupos populares es la literatura y en especial, la poesía moderna, la cual busca la adquisición de nuevas formas de expresión comprendidas y aceptadas, igual como el propio erotismo. Ahora, en esta búsqueda existen algunas sedimentaciones que frenan el progreso y no contemplan la atención de ninguna de las generaciones implicadas. Este ensayo se enfocará a las dudas teóricas sobre la poesía erótica, así como la relación del erotismo en el escenario literario del país. Se utilizará para este propósito algunas reflexiones de uno de los mayores ensayistas del tema: el mexicano Octavio Paz; además, se establecerá algunos puntos de vista sobre el erotismo desde la óptica teórica, cultural y literaria. Posteriormente, algunas formalidades que se deben aclarar son las siguientes: ¿Qué es el erotismo?, ¿Cuál es su desempeño dentro de una sociedad, ¿Cuál es la relación entre poesía y erotismo?, ¿Se puede suponer que en el Ecuador exista una poesía erótica claramente identificada, aunque no sea reconocida por medios “oficiales”?

OBJETIVO

¿Analizar los diferentes rasgos culturales, sociales y psicológicos que se presentan en la poesía erótica de Ecuador?

La poesía erótica en el Ecuador ¿propagación o estallido?

La etimología del término erotismo se remonta al dios griego Eros, al que se le atribuía la atracción sexual, el amor y la fertilidad. No extraña que las flechas que este dios disparaba hacia los seres humanos sean una alegoría de los impulsos sexuales. Aquellos flechazos divinos desde su origen definen al erotismo como una exaltación de ánimo, un comportamiento de inhibición y despojo relacionado no solo con la calidad de las experiencias sexuales (faceta concebida en la manifestación poética del erotismo) sino también por la cantidad de encuentros (cosa en la que el dios griego se destacaba). Todos los encuentros sexuales presentes en la tradición griega inician a partir del acto de seducción, sin importar el origen del conquistador. Esta seducción presentada en la mitología griega creó un paradigma en el proceso de atracción sexual, donde todo acto de dicho proceso corresponde a una doble intencionalidad.

La seducción tiene un carácter bilateral, pues busca una pareja sexual y también anuncia que el portador está en plena sincronía con su propio cuerpo. En esta sincronía corporal se considera al conocimiento de las llamadas zonas erógenas como el punto de partida en la autoexploración, en vista de que estas regiones no responden a una cotización, sino a una individualización. Las zonas de mayor placer sexual están divididas en primarias, secundarias y terciarias, según su capacidad de respuesta sexual; mientras las zonas primarias requieren poca manipulación para completar los estímulos sexuales, las zonas posteriores requieren estimulaciones prolongadas para complementar las sensaciones sexuales del individuo.

La búsqueda del placer sexual se concibe bajo parámetros que rozan con la crueldad y el egoísmo, y que en ciertas circunstancias limitan el coito a una estimulación forzada del deseo sexual por encima de las sensaciones estéticas o emocionales. Aquí yace la diferencia sustancial entre el erotismo y la pornografía; la creencia errónea de que ambos conceptos están amancebados se limita en exclusiva al uso de los cuerpos en el ejercicio de la sexualidad. Uno de los rasgos en el concepto pornográfico es el rango publicitario que ésta contiene, en un intento de abarcar todas las manifestaciones del erotismo en un solo estereotipo desproporcional. Pero, ¿no es la identificación uno de los órganos vitales de la expresión artística?; ¿no persigue el lirismo erótico la creación de una matriz estética donde toda una colectividad se unifique? Sí, pero no bajo los mismos parámetros comerciales y explícitos que su contrapartida. En la poesía erótica la insinuación mantiene la esencia de cada individuo, mientras la obscenidad transforma los patrones ideológicos que el erotismo intenta salvaguardar.

Un punto discordante sobre el erotismo en la literatura es su respectiva aplicación en los géneros. En la narración la función erótica es la excitación del lector, mientras que en la lírica el erotismo se presenta como una entrada a temas. Octavio Paz en su ensayo “La llama doble” presenta a la poesía como una suerte de *erotismo verbal*, es decir, donde la palabra se engalana y seduce naturalmente. El carácter estético que representa este género es una de las claves para comprender la poesía erótica: la lírica es aquel texto sugerente que amplía las percepciones del hombre, las cuales varían según la sedimentación histórica. Por ello, definir el término “poesía erótica” es lo mismo que categorizar cada época, cada cosmovisión y cada censura individual que circunda al lector.

En este aspecto se puede considerar a Octavio Paz como un autor profiláctico: se entregó en la tarea de reivindicar al cuerpo sobre cualquier extensión corpórea que el hombre recree. Hoy día, el aspecto analógico de la belleza es ignorado y se ha preferido la sofisticación contra natura del artificio; aunque ambas formas de la realidad son resquicios libertarios de la expresión amorosa, lo cierto es que la corporeidad es un factor irremplazable en la expresión humana y más aún en la literatura. Paz se adelantó a esta reivindicación al ensamblar en sus textos el erotismo con su libertad de manifestación. Paz no resulta un visionario por ser un defensor acérrimo de las nuevas formas de expresión sexual; de hecho, la poesía erótica de Paz mantiene el estereotipo de amor heterosexual;

tampoco fue el que inaugura la temática en la lírica castellana (basta recordar a Delmira Agustini o Ana Rossetti); su gran contemporaneidad radica en destruir la falsa caracterización de la poesía como sinónimo de sofisticación, abstracción y templanza. No solo es importante utilizar la poesía en el tratamiento de temas universales o introspectivos: también se necesita una poesía que conviva con el cuerpo y sus manifestaciones eróticas, el cuerpo como bisagra o transición entre el afuera y el adentro.

El erotismo poético no es un concepto generado en las revoluciones modernas del arte; desde las civilizaciones antiguas hay registros “poéticos” que confirman al erotismo como parte sustancial de la cotidianidad. Las representaciones eróticas de genitales o de actos sexuales recurrentes en los registros de Egipto, Grecia y Roma no son interpretadas como muestras de exhibición morbosa sino como pieza del propio individuo; es más, algunos retratos eróticos eran alabados en reconocimiento por la fertilidad y el autocontrol que representa el uso del cuerpo. El concepto de prostitución, que actualmente deriva a un deshonor terrible, no era más que un modo natural de satisfacer las necesidades sexuales de forma automática. Por ejemplo, en la cultura egipcia la prostitución formaba parte de los ritos religiosos así como en la composición de las clases sociales altas y con mayor influencia social. Estos nuevos enfoques sobre el erotismo cultural son un punto sólido en la idea de un advenimiento de los antiguos ideales culturales como fortalecimiento de la inestable sociedad contemporánea, donde las artes, la publicidad y los más media han amedrentado a las pequeñas expresiones casi extintas, como es la poesía y más aún la poesía erótica.

Ahora se tratará algunas ideas sobre la esta relación contigua entre erotismo y poesía. Uno de los rasgos de esta correspondencia es que la unilateralidad no existe: ambas categorías son sinónimos de encuentro, de tangibilidad y de reacción. El encuentro de los cuerpos y el encuentro morfosintáctico, suelta la repentina idea de un artificio con la amplia tarea de retratar lo intratable. El deseo y la poética no serían fotografiados de no ser por el artefacto de la palabra; éste es el punto de contacto entre ambos enseres. Y tanto el sexo como la palabra nacieron del mismo propósito: la perpetuidad. También ambos actos requieren prerequisites en los cuales los participantes demuestren su interés en formar parte del “juego”.

La poesía requiere un ejercicio de abstracción superior que la narrativa; el erotismo es la eliminación de tamaños prejuicios y la búsqueda del yo mediante otro cuerpo. Otra ambivalencia de la poesía moderna con el erotismo es la eliminación de los géneros; el constructo poético en la actualidad difiere de una estructura clásica claramente delimitada; la sexualidad hoy en día no se limita a las barreras del género impuestas por la propia naturaleza. Este precepto de erotismo de género es clave para las interpretaciones poéticas, el sentirse inclinado por gustos o roles contrarios al género de una persona. Los factores sociales de un territorio modifican estas nuevas integraciones eróticas; el machismo, la violencia de género, la prostitución son reductos que permiten o no de forma generalizada una total o parcial aceptación del erotismo. En la comunidad latinoamericana el patrón

más común y defendido es el erotismo masculino, donde el hombre es la voz cantora en cuestión de iniciativa, fuerza y dominación (claro eco de la terrible violación masiva de nuestras aborígenes) y toda otra forma de erotismo, como la homosexualidad, la bisexualidad entre otras, sólo es defendida levemente por las generaciones recientes y en oposición es mortificada por las generaciones conservadoras. El Ecuador es un claro escenario de esta lucha de libertades eróticas, donde los medios publicitarios, las expresiones artísticas, los diferentes géneros literarios y la propia educación de los niños dificultan la verdadera libertad en la expresión sexual.

La poesía erótica no se considera un subgénero factible en el Ecuador, pues son muy escasos los referentes que se dedican en exclusividad a esta temática. Mucho más fácil es hallar poemas eróticos de grandes exponentes ecuatorianos en el género pero que trabajaron ocasionalmente con dicho contenido. Nuestros escritores presentan claros síntomas del germen literario europeo, uno de los cuales es el intento de codearse con otras temáticas y salir victoriosos del reto. Es obvio, la tradición literaria descrita en periodos nacionales ha respondido casi por completo a las candencias sociales sucedidas en nuestro territorio; aquella reacción de abandonar la literatura costumbrista del periodo colonial se justifica (sin embargo, se atrasó considerablemente). Tras el surgimiento de las vanguardias, el realismo social se negaba a cambiar el paradigma del cronista de indias heredado del periodo colonia, aunque en algunas obras específicas sí se notaba la transformación del carácter estilístico. Toda la tradición, desde Bautista Aguirre, pasando por José Joaquín de Olmedo, Eugenio Espejo y Juan Montalvo, se exigió, en cuestiones artísticas además, no abandonar la temática de compromiso social y concentrarse en los porvenires de la floreciente nación; lo único rescatable del cuerpo para los republicanos eran los ideales de cambio colectivo, no las sublevaciones individuales de temple carnal. La poesía sostenía el preciosismo europeo y lo más cercano al erotismo fue el romanticismo lírico de Dolores Veintimilla que demostró gran sensibilidad y coraje al expresarse sin la autocensura de su género en una época como aquella. Con el Modernismo hay un refresco en la historia literaria del país, así como lo fueron los propios parnacionistas en la poesía europea del siglo XVIII.

El lenguaje poético propio de los Decapitados influye en gran medida en los poetas contemporáneos, como Jorge Carrera Andrade, Jorge Enrique Adoum, Gonzalo Escudero, entre otros. Carrera Andrade y su *Mademoiselle Satán* (poema erótico) es un referente de la nueva y esclarecida etapa de la poesía erótica en el Ecuador. Siguiendo su dechado cabe mencionar a Cristóbal Zapata y mucho más cercana en el tiempo, a Sheyla Bravo con “La voz de Eros”, uno de los textos clave en la revolución de la lírica ecuatoriana, en el que su autora defiende el derecho de la sexualidad desde el punto de vista femenino. Otras autoras de poesía erótica son Mayra Estévez Trujillo (1970), con su libro “Las nupcias de Dionisia”; Sara Vanegas Coveña (1950), filóloga cuencana con varios reconocimientos nacionales e internacionales; Natasha Salguero (1953) o incluso la cantante Margarita Lasso, que en

su faceta poética ha desarrollado textos comprometidos con la sexualidad femenina y con lo que representa en la cotidianidad. Como se denota, existen pequeños resquicios de erotismo en la poética ecuatoriana, más no una categoría propiamente dicha.

Tras esclarecer los orígenes y repercusiones del erotismo en algunas sociedades tanto antiguas como coetáneas, se puede concluir que la relación entre poesía y erotismo se ha mantenido presente en casi todas las culturas, por ser la poesía parte de la expresión cultural, aunque en algunas comunidades (como es el caso del Ecuador) esta relación se mantiene soterrada. Octavio Paz vislumbró estos reductos culturales como la punta del iceberg, que ocultaba derivaciones culturales mucho más lejanas y discutibles en la supuesta modernidad a la que se dirigía la sociedad. La poesía erótica es una restauración de los ideales milenarios referentes al erotismo, sostenidos por las antiguas civilizaciones. Aunque los principales actantes de esta renovación, hombres y mujeres, no sean devotos de la relación poesía-erotismo, no se puede negar las funciones y el protagonismo que lleva en el proceso de cambio. Para finalizar, la poesía erótica en el Ecuador no se ha definido en su historia literaria como un subgénero; sin embargo, la poesía contemporánea rescata atisbos del tema erotismo que ya fueron tratados por poetas del siglo XX y que hoy algunas poetas buscan en sus textos una nueva forma de expresión artística, íntima y política.

METODOLOGÍA

Analizar poesía en el aula es para muchos profesores una tarea compleja y a veces ininteligible para los estudiantes. Ello puede deberse a la estructura y al contenido de este género literario. El propósito de enseñar poesía erótica es que el estudiante aprenda a inferir ideas, mensajes y crear conclusiones sobre lo que se desea expresar en las estrofas de los poemas.

Para enseñar poesía se abordó desde una triple perspectiva: la teoría, la práctica y la lectura.

- Elegir el tema: imaginación y libertad
- Temas clásicos y actuales
- Definir la voz poética y consolidar el estilo personal: configuración de un universo propio
- Construir grupos de temas eróticos y trabajarlos
- Decidir el tono adecuado para cada poema
- Determinar el punto de vista
- La atmósfera, las pausas, el acento, la rima
- Los elementos abstractos y los elementos concretos
- Elegir el vocabulario y los recursos poéticos: los campos semánticos.
- Familiar con las características del poemario erótico: las palabras que dicen y no dicen
- Adquirir densidad poética utilizando distintos niveles de lectura
- La unidad del poema y del poemario

- Finalmente, aprender a eliminar términos, cursi o demasiados explícitos para lograr el equilibrio entre fondo y forma.

REFERENCIAS

- Alonso R. (2007). *¿Para qué sirve hoy la poesía?* Recuperado de: <http://www.jornada.unam.mx/2007/04/22/sem-rodolfo.html>.
- Arango, I. (2008). *Sexualidad humana*. México: El Manual Moderno.
- Arango, A.; Lara, O & O'koth, G. (2001). *La sexualidad en el renacimiento*. Recuperado de: <https://www.redalyc.org/pdf/1910/191018202004.pdf>
- Aranguren, J. (1973). *Erotismo y liberación de la mujer*. Barcelona: Ariel.
- Azcárraga, G. (2004). *Sexología básica*. Tercera edición. Editorial la prensa medica mexicana.
- Baena, G. (2014). *Metodología de la investigación*. México: Patria.
- Barrantes, I; Araya, E. (2002). *Apuntes sobre sexualidad, erotismo y amor*. Revista de las Sedes Regionales, III, 9 p.p.
- Bataille, G. (1970). *Breve historia del erotismo*. Calden: Isliada.
- Braidotti, R. (2004). *Feminismo, diferencia sexual y subjetividad nómada* – 1ª ed. Barcelona, España: Gedisa.
- Bravo, S. (2001). *Poesía erótica de mujeres*. Quito: Mayor Books.
- Bembibre, C. (2016). *Géneros Literarios*. Recuperado de: <https://www.importancia.org/generos-literarios.php>.
- Blog enfemenino. (2015). *Cuando tu cuerpo se derrite: las zonas erógenas de la mujer*. Recuperado de: <https://www.enfemenino.com/sexualidad/las-zonas-erogenas-s483542.html>
- Coria, C. (2012). *Erotismo, mujeres y sexualidad: después de los 60* - 1ª ed. Buenos Aires: Paidós.
- De Castro, A. & Gómez, A. (2011). *Corporalidad en el contexto de la psicoterapia. Psicología desde el Caribe*, (27).
- Delfgaauw, B. (1969). *Sexualidad autoridad papal conciencia*. Argentina: Carlos Lohlé.
- Dopson, B. (1989). *Sexo para uno* – 2ª ed. Madrid-España: Temas de hoy.
- Fidias G. Arias. (2012). *EL proyecto de Investigación. Introducción a la metodología científica*. 6ª Edición. Caracas: Editorial Episteme C.A.

- Foucault., M. (1976). *Historia de la sexualidad*. 1. La voluntad del saber. 1ra. ed.
- Fromm, E. (2004). *El arte de amar*. Editorial Paidós Ibérica. Barcelona. España.
- García, A. (2008). *El erotismo en la poesía de Gonzalo Rojas* (Tesis de Maestría en Literatura). Pontificia Universidad Javeriana, Bogotá, Colombia.
- Graves, R. (2016). *Los mitos griegos* - 1ª ed. España: Ariel.
- Hardy, E. & Jiménez, A. (2001). *Masculinidad y género*. Revista Cubana Salud Pública. Recuperado de: http://bvs.sld.cu/revistas/spu/vol27_2_01/spu01201.pdf.
- Ianantuoni, E. (2010). *Pedagogía de la sexualidad* – 2ª ed. Buenos Aires: Bonum.
- Illouz, E. (2014). *Erotismo de autoayuda* – 1ª ed. Buenos Aires: Katz.
- Lagarde, M. (1997). *La sexualidad. En Los cautiverios de las mujeres: madres, esposas, monjas, putas, presas y locas*, pág. (177-211). MÉXICO: UNAM.
- Lawrence D.H. & Miller H. (2003). *Pornografía y Obscenidad*. Editorial: Argonauta Buenos Aires. Argentina.
- Loth, D. (1969). *Pornografía, Erotismo y Literatura* / publicación UNAM. Argentina: Paidós.
- Malla, K. (2004). Ananga Ranga. El escenario del amor. Recuperado de: <https://es.scribd.com/doc/34246062/Malla-Kalyana-Ananga-Ranga>.
- Martínez, D. (2008). *La ficha erótica de la Antigua Roma*. Recuperado de: <https://www.numismaticodigital.com/pdf/14ArtMonedas.pdf>
- Molineros, G. (2015). Pedro Gil: *la poesía, una adicción que salva*. El Telégrafo. Recuperado de: <https://www.eltelegrafo.com.ec/noticias/cultura/1/pedro-gil-la-posesia-una-adiccion-que-salva>.
- Muldorf, B. (1980). *Sexualidad y feminidad*. Editorial Grijalbo. ISBN: 9788470051364. México.
- Ortiz, D. (2015). *Las distintas caras de lo erótico en las letras ecuatorianas*. El Comercio. Recuperado de: <https://www.elcomercio.com/tendencias/literaturaecuatorialiana-erotismo-libros-posesia-escritores.html>.
- Osborne, M. (2007). *Mitos Griegos*. Editorial Géminis S.A. ISBN. 958-04-2863-8. Bogotá. Colombia
- Ovidio, P. (2016). *El arte de amar*. Editorial S.L.U. ESPASA LIBROS. Madrid, España.

- Paz, O. (2001). *La llama doble*. Editorial Seix Barral. ISBN: 9788432211119. Barcelona. España.
- Pineda, D. & Londoño, J. (2011). *Poesía amorosa y erótica del Quindío*. Recuperado de: <https://www.utp.edu.co/cmsutp/data/bin/UTP/web/uploads/media/literario/documentos/Poesia-amorosa-y-erotica-del-Quindio-1-.pdf>.
- Reich, W. (1985). *La revolución sexual*. Editorial Origen Planeta. México.
- Rodríguez, H. (2013). *Origen del género lírico*. Scribd. Recuperado de: <http://es.scribd.com/doc/76106564/Origen-del-genero-Lirico-Cariel>.
- Sánchez, S. (2011). *Lapislázuli Periódico*. Recuperado de: <http://www.periodicolapislazuli.com/escrito=literatura-erotica.html>
- Sandoval, V. (2015). *Literatura ecuatoriana. Apuntes para la explicación de textos literarios*. Quito - Ecuador: IMPRESOSMIRAFLORES.
- Serrano, J. (2018). Euler Grand. El Tiempo. Recuperado de: <https://www.eltiempo.com.ec/noticias/columnistas/1/euler-grande>.
- Serrano, X. (2000). *Análisis psicosocial del amor y desamor*. Recuperado de: http://www.cop.es/colegiados/pv00141/amor_desamor.htm.
- Sorli, N. (2002). *Breve historia de la sexualidad*. Revista de Sexología Identidades. Recuperado de: <https://www.inppares.org/sites/default/files/breve%20historia%20de%20la%20sexualidad.pdf>
- Vallejo, A. (2008). *Psicología idela seducción*. España: Espasa Calpe.
- Vera, L. (1998). *Historia de la sexualidad*. Yucatán – México: Rev Biomed.

ANEXO

Instrumento de la entrevista

Cuestionario

1. ¿Qué definición le daría a la palabra erotismo?
2. ¿Qué características posee el erotismo?
3. ¿Cuál cree que son los motivos para que se presente un tabú en la sociedad acerca del erotismo?
4. ¿Existe alguna relación entre erotismo y pornografía?
5. ¿El erotismo siempre va a estar vinculado con la sexualidad?
6. ¿Qué piensa acerca de las mujeres que escriben poesía erótica?